











# **DH Kids FP1**

**Instrukcja obsługi / User Manual**

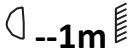
**Spis treści**

Bezpieczeństwo użytkowania .....	2
Konserwacja .....	3
Obsługa .....	3
Informacja o zużytych sprzęcie elektrycznym i elektronicznym .....	8

## Bezpieczeństwo użytkowania

	Przed użyciem prosimy o szczegółowe zapoznanie się z instrukcją obsługi. Prosimy również o zachowanie jej na przyszłość. Instrukcja zawiera zasady bezpiecznego korzystania z urządzenia.
	Po otrzymaniu produktu należy go rozpakować i sprawdzić, czy produkt jest kompletny i czy podczas transportu nie powstały żadne uszkodzenia. W przypadku uszkodzeń powstałych podczas transportu, prosimy nie używać produktu i niezwłocznie skontaktować się ze sprzedawcą lub producentem.
	<b>UWAGA! URZĄDZENIA NIE WOLNO WYRZUCAĆ DO ODPADÓW DOMOWYCH.</b> To oznaczenie oznacza, że produkt nie może być wyrzucany razem z odpadami domowymi w całej UE. W celu zapobiegnięcia potencjalnym szkodom dla środowiska lub zdrowia, zużyty produkt należy poddać recyklingowi. Zgodnie z obowiązującym prawem, nie nadający się do użycia sprzęt elektryczny i elektroniczny należy zbierać osobno, w specjalnie do tego celu wyznaczonych punktach zbierania zużytego sprzętu, celem ich przetworzenia i ponownego wykorzystania na podstawie obowiązujących norm ochrony środowiska.
	Produkt opisany w tej instrukcji jest zgodny z dyrektywami europejskimi, dlatego jest oznaczony znakiem CE.
	Urządzenie należy trzymać z dala od dzieci i niewykwalifikowanych osób. Producent nie ponosi odpowiedzialności za szkody spowodowane nieprawidłowym użytkowaniem.
	Przed użyciem upewnij się, że obudowa nie jest uszkodzona.
	Zapewnij minimum 1 m dystansu pomiędzy urządzeniem a materiałami łatwopalnymi.
	Urządzenie pracuje na zasilaniu oznaczonym na obudowie - nie należy podłączać do prądu o innych parametrach. Odłączenie produktu od zasilania odbywa się poprzez pociągnięcie za wtyczkę przewodu zasilającego - nie ciągnąć bezpośrednio za przewód zasilający! Odłącz urządzenie z zasilania przed zdjęciem obudowy lub konserwacją. W razie stwierdzenia uszkodzenia przewodu zasilającego - nie używaj go!
	Urządzenie do użytku wewnętrznego w dobrze wentylowanym pomieszczeniu, trzymać z dala od wilgoci. Odległość pomiędzy urządzeniem a ścianą powinna wynosić co najmniej 50 cm. Nie należy narażać produktu na bezpośrednie działanie słońca lub urządzeń oświetleniowych. Nie wolno przechowywać i korzystać z urządzenia w pobliżu źródeł ognia!
	Nie należy patrzeć bezpośrednio w źródło światła, światło może wywołać atak epileptyczny u osób światłoczułych lub osób z epilepsją. Przestrzeganie tej zasady jest obowiązkowe.
	Nie wolno narażać urządzenia na pracę w wysokich temperaturach!
	W razie wystąpienia zakłóceń w pracy urządzenia, natychmiast odłącz je od źródła zasilania!

## Konserwacja

1. Urządzenie może użytkować tylko wykwalifikowany personel, szkody spowodowane użytkowaniem niezgodnym z przeznaczeniem lub próbą samodzielnej naprawy nie podlegają gwarancji. Wewnątrz opakowania nie ma żadnych części serwisowych, naprawy mogą być wykonywane wyłącznie przez autoryzowany punkt serwisowy.
2. Nie pozwól, aby urządzenie weszło w kontakt z olejem, tłuszczem lub jakimkolwiek podobnym płynem.
3. Regularne czyszczenie umożliwia długotrwałe użytkowanie oraz pozwala na zachowanie odpowiedniej jakości pracy urządzenia. Do czyszczenia urządzenia używaj miękkiej szmatki.

## Obsługa

1. Podłącz urządzenie do źródła zasilania, zachowując zasady bezpieczeństwa użytkowania, i naładuj je w pełni. Uruchom w pełni naładowane urządzenie za pomocą przycisku zasilania.
2. Urządzenie jest obsługiwane wyłącznie ręcznie.
3. Po zakończeniu użytkowania urządzenia wyłącz je za pomocą przycisku zasilania i odłącz je od źródła zasilania, zachowując zasady bezpieczeństwa użytkowania.

## Budowa

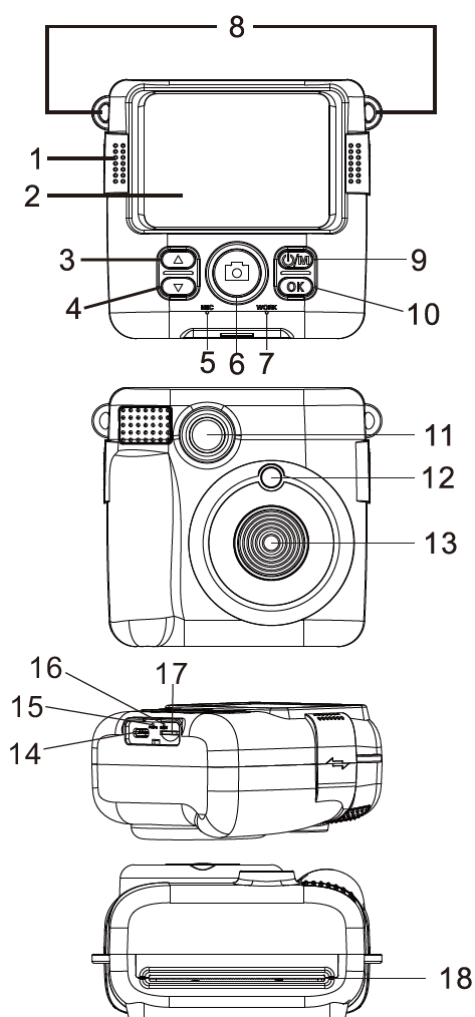

1. Głośnik.
2. Ekran.
3. Poprzedni / powiększenie.
4. Następny / pomniejszenie.
5. Mikrofon.
6. Przycisk aparatu.
7. Wskaźnik pracy.
8. Uchwyty na pasek.
9. Przycisk zasilania/trybu.
10. Przycisk OK/źródła światła.
11. Źródło światła.
12. Lusterko do selfie.
13. Obiektyw.
14. Port USB.
15. Wskaźnik ładowania.
16. Otwór resetu.
17. Port karty microSD.
18. Wyjście wydruku.

### Karta pamięci microSD

Włóż kartę pamięci microSD z formatem FAT32 (brak w zestawie), aby nagrywać i przechowywać filmy oraz zdjęcia. Gdy bateria jest rozładowana, multimedia zapisane na karcie pamięci nie zostaną usunięte. Włóż kartę pamięci microSD, wykonując poniższe czynności:

- Otwórz gumowe zabezpieczenie gniazda, aby uzyskać dostęp do gniazda karty pamięci.
- Włóż kartę pamięci. Upewnij się, że metalowe styki są włożone jako pierwsze. Wciśnij kartę pamięci, aż usłyszysz kliknięcie. Kartę pamięci można włożyć tylko w jeden sposób. Nie należy wkładać karty na siłę, jeśli nie chce wejść.
- Zamknij gumowe zabezpieczenie gniazda.
- Aby wyjąć kartę pamięci, wystarczy ją wcisnąć i karta zostanie wysunięta.

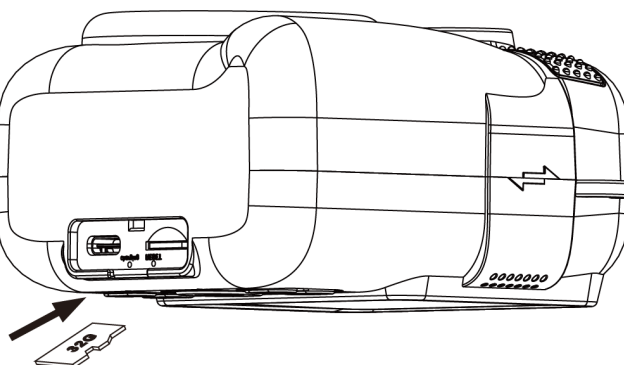

### Tryb drukowania

#### Włożenie papieru

1. Popchnij część z ekranem w dół i popchnij część z obiektywem w górę, aby otworzyć szczelinę na papier.

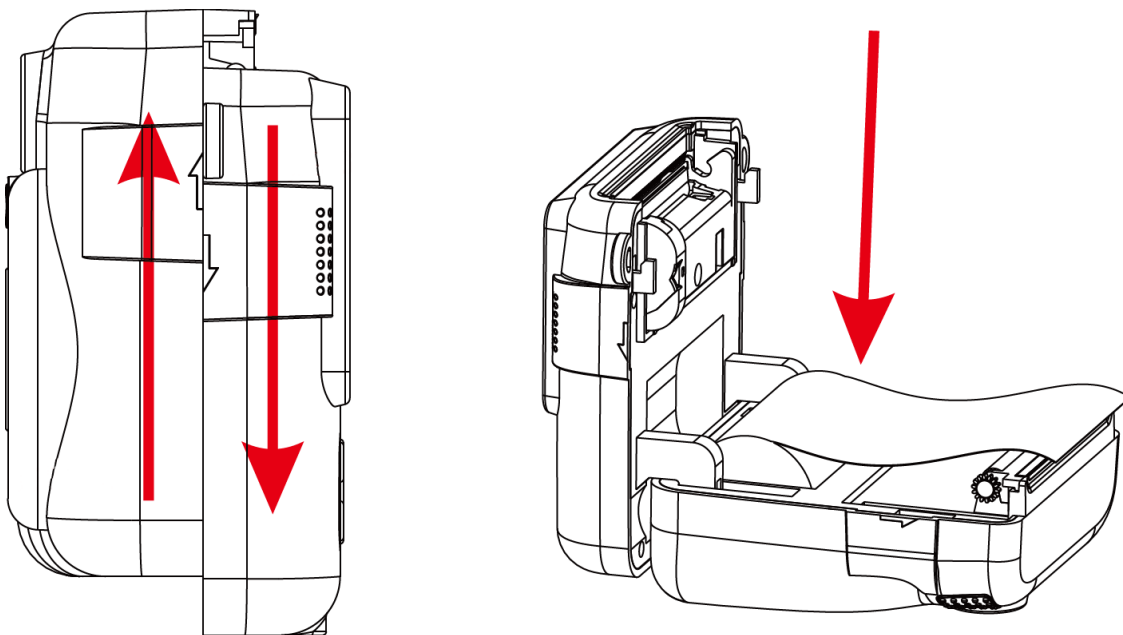

2. Włóż papier do szczeliny zgodnie z kierunkiem pokazanym powyżej.

3. Zamknij dwie części aparatu.

**Uwaga:**

- Należy zwrócić uwagę na kierunek włożenia papieru. Jeśli papier zostanie umieszczony w złym kierunku, nie będzie można drukować.
- Papier należy umieścić pośrodku dwóch części aparatu podczas ich zamykania, aby zapobiec wysunięciu papieru podczas drukowania.

**Drukowanie po zrobieniu zdjęcia**

1. Metoda 1: naciśnij przycisk OK w trybie robienia zdjęć, aby włączyć tryb drukowania. Aparat będzie automatycznie drukował po zrobieniu zdjęcia.
2. Metoda 2: Naciśnij przycisk OK, aby włączyć tryb drukowania podczas przeglądania zdjęć w trybie odtwarzania, a następnie naciśnij przycisk aparatu, aby wydrukować zdjęcie.

Gdy tryb drukowania zostanie włączony, ikona drukarki pojawi się w prawym górnym rogu ekranu.

**Uwaga:**

- Wybierz odpowiednią gęstość druku i tryb drukowania (w menu ustawień), aby poprawić jakość wydruku.
- Jeśli aparat nie drukuje, należy sprawdzić, czy papier został włożony w prawidłowy sposób.

**Włączanie/wyłączanie**

Naciśnij i przytrzymaj przycisk zasilania/trybu, aby włączyć / wyłączyć urządzenie. Jeśli aparat nie może zostać włączony, należy naładować go przez co najmniej 30 minut, a następnie włączyć. Jeśli aparat jest zawieszony (z powodu nieprawidłowej obsługi), włóż podłużny, cienki przedmiot do otworu resetu, aby zresetować aparat, a następnie uruchom go ponownie.

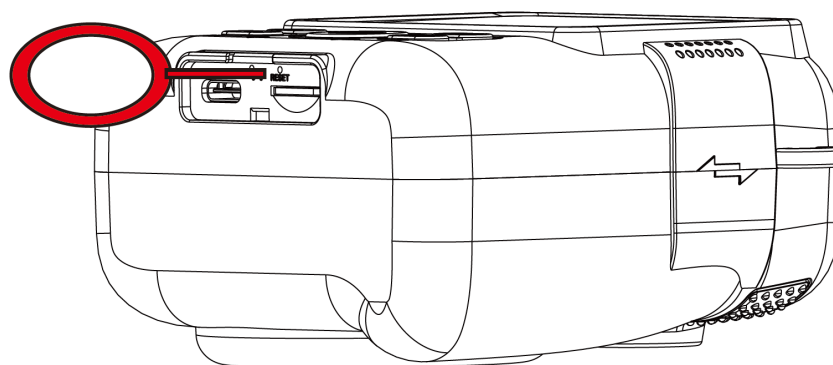
**Menu główne**

1. Po włączeniu aparat automatycznie wyświetli menu główne na ekranie.
2. Użyj przycisków Poprzedni / powiększenie oraz Następny / pomniejszenie, aby przemieszczać się między opcjami menu głównego. Użyj przycisku OK, aby wybrać opcję menu głównego. Użyj przycisku zasilania/trybu, aby powrócić do menu głównego.

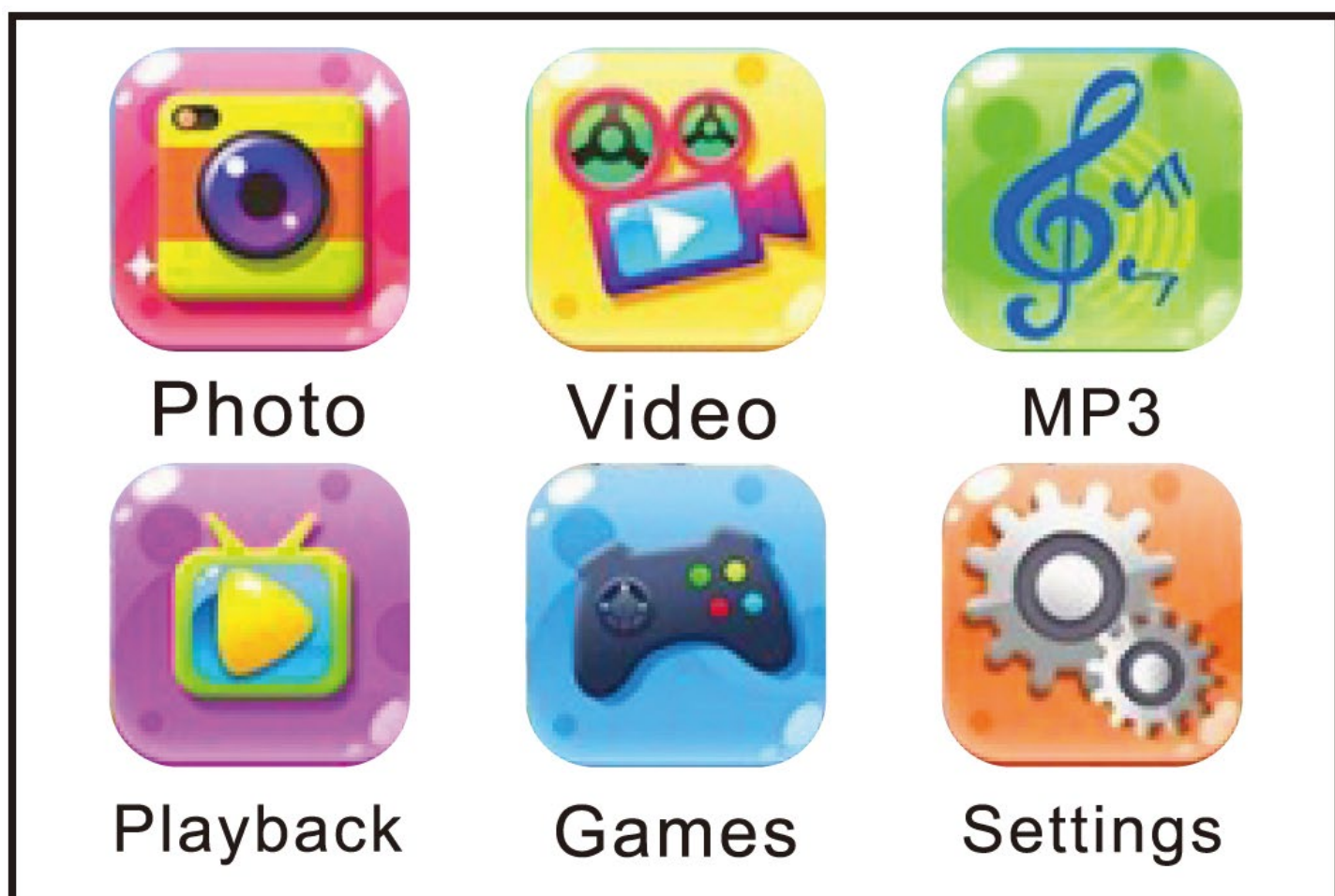

### Tryb robienia zdjęć (Photo)

1. Użyj przycisków Poprzedni / powiększenie oraz Następny / pomniejszanie, aby zmieniać opcje trybu robienia zdjęć.
2. Naciśnij i przytrzymaj przycisk OK, aby włączyć / wyłączyć źródło światła.
3. Naciśnij i przytrzymaj przycisk Poprzedni / powiększenie, aby powiększyć. Naciśnij i przytrzymaj przycisk Następny / pomniejszanie, aby pomniejszyć.
4. Naciśnij przycisk OK, aby włączyć / wyłączyć tryb drukowania.
5. Naciśnij przycisk aparatu, aby wykonać zdjęcie.
6. Naciśnij przycisk zasilania/trybu, aby powrócić do menu głównego.

### Tryb nagrywania filmu (Video)

1. Użyj przycisków Poprzedni / powiększenie oraz Następny / pomniejszanie, aby zmieniać filtry.
2. Naciśnij przycisk aparatu, aby rozpocząć / zakończyć nagrywanie filmu.
3. Naciśnij i przytrzymaj przycisk OK, aby włączyć / wyłączyć źródło światła.
4. Naciśnij przycisk zasilania/trybu, aby powrócić do menu głównego.

### Tryb MP3 (MP3)

1. Naciśnij przycisk aparatu, aby wyświetlić listę ścieżek. Użyj przycisków Poprzedni / powiększenie oraz Następny / pomniejszanie, aby wybrać ścieżkę. Naciśnij przycisk OK, aby odtworzyć wybraną ścieżkę. Naciśnij przycisk aparatu ponownie, aby wyjść z listy ścieżek.
2. Po wyjściu z listy ścieżek, użyj przycisków Poprzedni / powiększenie oraz Następny / pomniejszanie, aby bezpośrednio zmieniać ścieżki, a także przycisku OK, aby zatrzymać/kontynuować odtwarzanie wybranej ścieżki.
3. Opcjonalnie włóż kartę microSD. W aparacie zostanie automatycznie utworzony folder MP3 i pojawią się w nim ścieżki w formacie MP3.

### Tryb odtwarzania (Playback)

1. Użyj przycisków Poprzedni / powiększenie oraz Następny / pomniejszanie, aby przeglądać zdjęcia w formacie JPG oraz filmy w formacie AVI.
2. Naciśnij przycisk OK, aby odtworzyć / zatrzymać odtwarzanie wybranego filmu.
3. Naciśnij i przytrzymaj przycisk OK, aby wyświetlić interfejs usuwania. Użyj przycisków Poprzedni / powiększenie oraz Następny / pomniejszanie, aby wybrać opcję OK lub Cancel, a następnie naciśnij przycisk OK, aby zatwierdzić wybór danej opcji.
4. Podczas przeglądania zdjęć naciśnij przycisk OK, aby uruchomić tryb drukowania. Następnie naciśnij przycisk aparatu, aby wydrukować zdjęcie.

### Tryb gier (Games)

1. Użyj przycisków Poprzedni / powiększenie oraz Następny / pomniejszanie, aby wybrać grę. Naciśnij przycisk OK, aby uruchomić wybraną grę.
2. Do wyboru są cztery gry: Tetris, Sokoban, Power Pinball oraz Gluttonous Snake. Do sterowania grą służą następujące przyciski:
  - przycisk aparatu - ruch w lewo;
  - przycisk OK - ruch w prawo;
  - przycisk Poprzedni / powiększenie - ruch w górę/rotacja w grze Tetris;
  - przycisk Następny / pomniejszanie - ruch w dół.
3. Naciśnij przycisk zasilania/trybu, aby powrócić do menu głównego.

### Ustawienia (Settings)

1. Użyj przycisków Poprzedni / powiększenie oraz Następny / pomniejszanie, aby wybrać opcję menu ustawień. Naciśnij przycisk OK, aby przejść do wybranej opcji menu ustawień. Naciśnij przycisk zasilania/trybu, aby powrócić do menu głównego.
2. W opcji kontroli dźwięku (ikona głośnika), użyj przycisków Poprzedni / powiększenie oraz Następny / pomniejszanie, aby zwiększyć / zmniejszyć głośność, a następnie naciśnij przycisk OK, aby zatwierdzić wybrany poziom głośności.
3. W opcji wyboru daty i godziny (ikona zegara) użyj przycisku aparatu, aby przechodzić między rokiem/miesiącem/dniem/godziną. Użyj przycisków Poprzedni / powiększenie oraz Następny / pomniejszanie, aby zmienić wartość roku/miesiąca/dnia/godziny. Następnie naciśnij przycisk OK, aby zatwierdzić wybrane wartości.
4. W opcji wersji interfejsu (ikona z literą I) można sprawdzić informację na temat wersji oprogramowania urządzenia.



### Podłączenie aparatu do komputera

1. Połączyć aparat z komputerem za pomocą przewodu USB.
2. Ekran aparatu wyświetli ikonę karty SD - komputer wykrył aparat i włożoną kartę microSD oraz automatycznie zainstalował sterownik aparatu.
3. Po uruchomieniu katalogu urządzenia na komputerze pojawią się trzy foldery: VIDEO, PHOTO oraz MP3. W pierwszym z nich znajdują się pliki filmów, w drugim - zdjęć, a w trzecim - pliki MP3.
4. Jeżeli karta microSD nie jest włożona, wówczas ekran aparatu wyświetli ikonę kamery - komputer wykrył oraz automatycznie zainstalował sterownik aparatu. Aparat może być używany jako aparat komputera.

### **Informacja o zużytym sprzęcie elektrycznym i elektronicznym**













Głównym celem regulacji europejskich oraz krajowych jest ograniczenie ilości odpadów powstałych ze zużytego sprzętu elektrycznego i elektronicznego, zapewnienie odpowiedniego poziomu jego zbierania, odzysku i recyklingu oraz zwiększenie świadomości społecznej o jego szkodliwości dla środowiska naturalnego, na każdym etapie użytkowania sprzętu elektrycznego i elektronicznego. W związku z powyższym należy wskazać, iż gospodarstwa domowe spełniają kluczową rolę w przyczynianiu się do ponownego użycia i odzysku, w tym recyklingu zużytego sprzętu. Użytkownik sprzętu przeznaczonego dla gospodarstw domowych jest zobowiązany po jego zużyciu do oddania zbierającemu zużyty sprzęt elektryczny i elektroniczny. Należy jednak pamiętać, aby produkty należące do grupy sprzętu elektrycznego lub elektronicznego utylizowane były w uprawnionych do tego punktach zbiórki.

**ENGLISH**

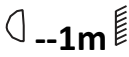
**Table of contents**

Safety rules.....	10
Maintenance .....	11
Operation .....	11
Information about used electrical and electronic equipment .....	16

## Safety rules

	Please read the user manual in detail before use. Please also keep it for future reference. The manual contains rules for the safe use of the device.
	After receiving the product, please unpack and check whether it is complete and whether there is any damage caused by transportation. If there is damage caused by transportation, please do not use this product and contact the dealer or manufacturer as soon as possible.
	<b>WARNING! THE DEVICE MUST NOT BE DISPOSED OF WITH HOUSEHOLD WASTE.</b> This symbol indicates that this product must not be disposed of with household waste, according to the EU and your national law. In order to prevent potential damage to the environment or health, the used product must be recycled. In accordance with current legislation, unusable electrical and electronic devices must be collected separately at the designated facilities for recycling, acting on the basis of applicable environmental standards.
	The product described in this manual comply with European directives and it is therefore CE marked.
	Keep the device away from children and unqualified persons. The manufacturer is not liable for damage caused by improper use.
	Before use, make sure that the housing is not damaged.
	Ensure a minimum distance of 1 m between the appliance and flammable materials.
	The device operates on the power supply marked on the housing - do not connect to a power supply with different parameters. Disconnect the product from the power supply by pulling on the power plug - do not pull directly on the power cord! Disconnect the device from the power supply before removing the housing or performing maintenance. If you find the power cord is damaged - do not use it!
	Indoor device, use in a well-ventilated room, keep away from moisture. The distance between the device and a wall should be kept at least 50 cm. Do not expose the product to direct sunlight or lighting devices. Do not store or use the device near a fire source!
	Do not look directly into the light source - the light may cause an epileptic attack in light-sensitive people or people with epilepsy. Compliance with this rule is mandatory.
	Do not expose the device to high temperatures!
	In the event of a malfunction, disconnect the device from the power supply immediately!

## Maintenance

1. The device may only be used by qualified personnel, damage caused by improper use or attempted repair is not covered by the warranty. There are no service parts inside the packaging, repairs may only be carried out by authorized service center.
2. Do not allow device to come into contact with oil, grease or any similar liquid.
3. Regular cleaning allows for long-term use and maintains proper quality of the device operation. Use a soft cloth to clean the device.

## Operation

1. Connect the device to the power source, observing the safety rules of use, and fully charge it. Start the fully charged device with the power button.
2. The device shall be operated manually only.
3. When you have finished using the device, turn it off with the power button and disconnect it from the power source, observing the safety rules for use.

## Structure

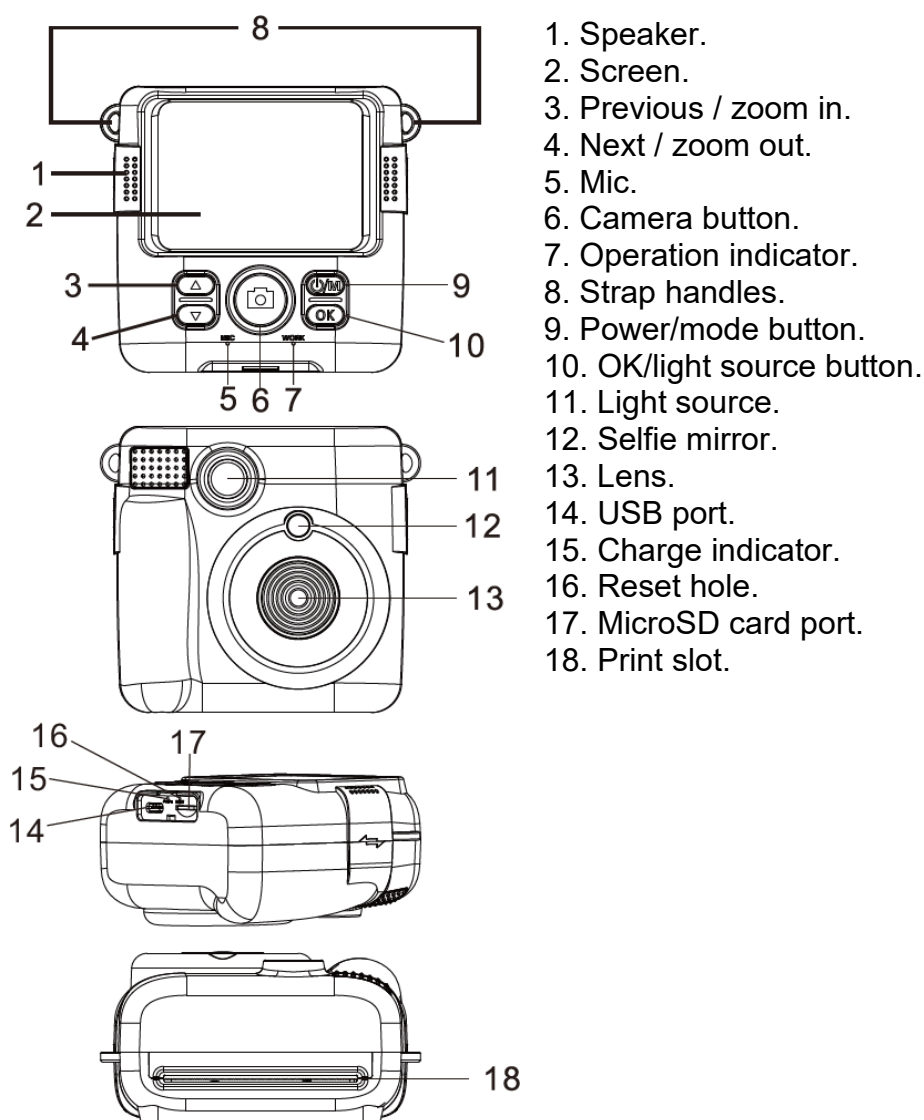

### MicroSD memory card

Insert a microSD memory card with FAT32 format (not included) to record and store videos and photos. When the battery is discharged, media stored on the memory card will not be deleted. Insert the microSD memory card by following the steps below:

- Open the rubber slot protector to access the memory card slot.
- Insert the memory card. Make sure the metal contacts are inserted first. Push the memory card in until you hear a click. The memory card can only be inserted one way. Do not forcefully insert the card if it does not want to go in.
- Close the rubber slot protector.
- To remove the memory card, just push it in and the card will be ejected.

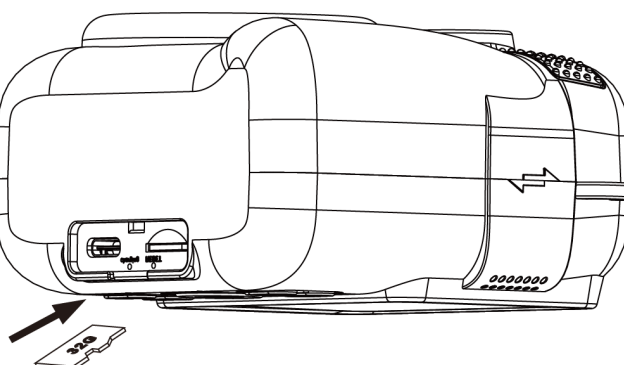

### Print mode

#### Paper insertion

1. Push the screen part down and push the lens part up to open the paper slot.

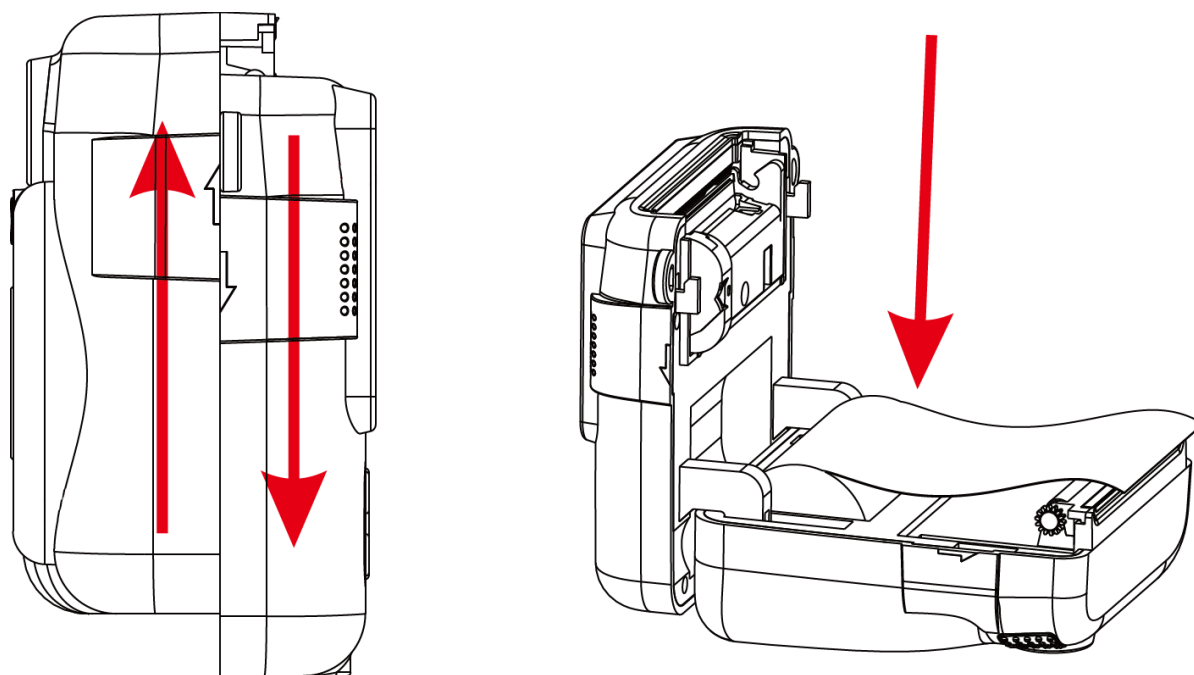

2. Insert the paper into the slot according to the direction shown above.
3. Close the two parts of the camera.

**Note:**

- Pay attention to the direction of paper insertion. If the paper is placed in the wrong direction, you will not be able to print.
- Place the paper in the middle of the two parts of the camera when closing them to prevent the paper from slipping out during printing.

**Printing after taking a picture**

1. Method 1: press the OK button in photo mode to turn on the print mode. The camera will automatically print after taking a picture.
2. Method 2: Press the OK button to turn on print mode while viewing photos in playback mode, then press the camera button to print the photo.

When print mode is turned on, the printer icon will appear in the upper right corner of the screen.

**Note:**

- Select the appropriate print density and print mode (in the settings menu) to improve print quality.
- If the camera does not print, check if the paper is inserted correctly.

**Turning on/off**

Press and hold the power/mode button to turn the device on/off. If the camera cannot be turned on, charge it for at least 30 minutes and then turn it on. If the camera is frozen (due to improper operation), insert an oblong thin object into the reset hole to reset the camera, then restart it.

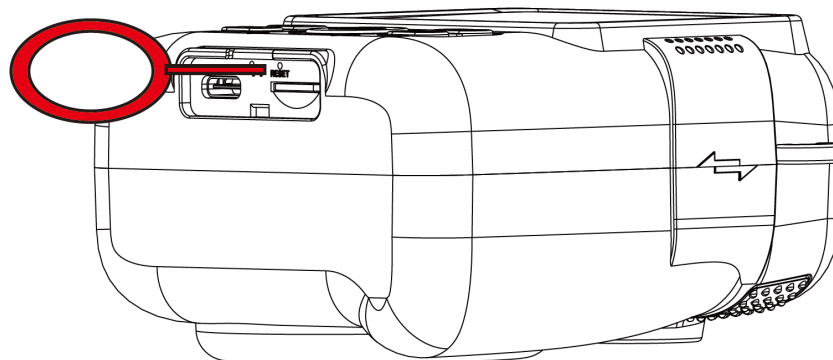
**Main menu**

1. When the camera is turned on, it will automatically display the main menu on the screen.
2. Use the Previous / zoom in and Next / zoom out buttons to move between the main menu options. Use the OK button to select a main menu option. Use the power/mode button to return to the main menu.

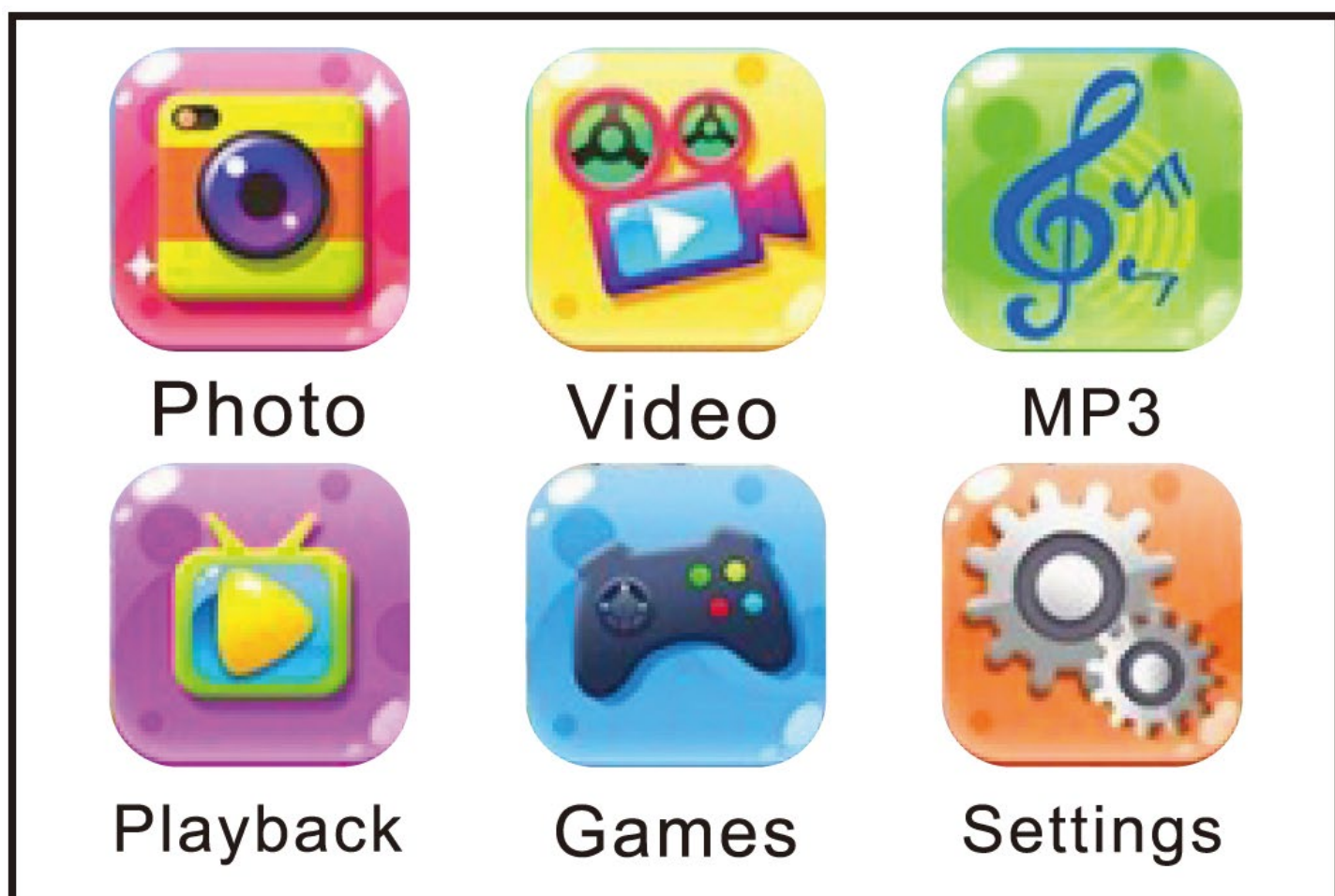

#### Photo mode

1. Use the Previous / zoom in and Next / zoom out buttons to change the photo mode options.
2. Press and hold the OK button to turn the light source on/off.
3. Press and hold the Previous / zoom in button to zoom out. Press and hold the Next / zoom out button to zoom out.
4. Press the OK button to turn on/off the print mode.
5. Press the camera button to take a picture.
6. Press the power/mode button to return to the main menu.

#### Video mode

1. Use the Previous / zoom in and Next / zoom out buttons to change filters.
2. Press the camera button to start / stop recording video.
3. Press and hold the OK button to turn on/off the light source.
4. Press the power/mode button to return to the main menu.

### MP3 mode

1. Press the camera button to display the track list. Use the Previous / zoom in and Next / zoom out buttons to select a track. Press the OK button to play the selected track. Press the camera button again to exit the track list.
2. After exiting the track list, use the Previous / zoom in and Next / zoom out buttons to change tracks directly, and the OK button to stop/continue playback of the selected track.
3. Optionally insert a microSD card. An MP3 folder will be automatically created in the camera and MP3 tracks will appear in it.

### Playback mode

1. Use the Previous / zoom in and Next / zoom out buttons to view JPG format photos and AVI format videos.
2. Press the OK button to play / stop playback of the selected video.
3. Press and hold the OK button to display the deletion interface. Use the Previous / zoom in and Next / zoom out buttons to select OK or Cancel, then press the OK button to confirm the selection of the option.
4. While viewing photos, press the OK button to enter print mode. Then press the camera button to print the photo.

### Games mode

1. Use the Previous / zoom in and Next / zoom out buttons to select a game. Press the OK button to launch the selected game.
2. There are four games to choose from: Tetris, Sokoban, Power Pinball and Gluttonous Snake. Use the following buttons to control the game:
  - Camera button - movement to the left;
  - OK button - movement to the right;
  - Previous / zoom out button - upward movement/rotation in Tetris game;
  - Next / zoom out button - downward movement.
3. Press the power/mode button to return to the main menu.

### Settings

1. Use the Previous / zoom in and Next / zoom out buttons to select a setting menu option. Press the OK button to enter the selected setup menu option. Press the power/mode button to return to the main menu.
2. In the sound control option (speaker icon), use the Previous / zoom in and Next / zoom out buttons to increase / decrease the volume, then press the OK button to confirm the selected volume level.
3. In the date and time selection option (clock icon), use the camera button to cycle through the year / month / day / hour. Use the Previous / zoom in and Next / zoom out buttons to change the year/month/day/hour value. Then press the OK button to confirm the selected values.
4. In the interface version option (icon with the letter I), you can check the information about the software version of the device.



### Connecting the camera to a computer

1. Connect the camera to a computer with a USB cable.
2. The camera screen will display the SD card icon - the computer has detected the camera and the inserted microSD card, it automatically installed the camera driver.
3. After launching the device directory on the computer, three folders will appear: VIDEO, PHOTO and MP3. The first contains movie files, the second contains photo files and the third contains MP3 files.
4. If the microSD card is not inserted, then the camera screen will display the video camera icon - the computer has detected and automatically installed the camera driver. The camera can be used as the computer video camera.

### **Information about used electrical and electronic equipment**

The main goal of European and national law regulations is to reduce the amount of waste produced from used electrical and electronic equipment, to ensure an appropriate level of collection, recovery and recycling of used equipment, and to increase public awareness of its harmfulness to the environment, at each stage of use of electrical and electronic equipment. Therefore, it should be pointed out that households play a key role in contributing to reuse and recovery, including recycling of used equipment. The user of electrical and electronic equipment - intended for households - is obliged to return it to authorized collector after its use. However, it should be remembered that products classified as electrical or electronic equipment should be disposed of at authorized collection points.