











CLEAN ONE

instrukcja obsługi

Spis treści

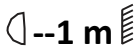
Bezpieczeństwo użytkowania	2
Konserwacja	2
Ważne instrukcje bezpieczeństwa i ostrzeżenia	3
Opis i parametry urządzenia	5
Obsługa urządzenia	7
Funkcja czyszczenia	10
Pilot zdalnego sterowania	12
Rozwiązywanie problemów	13
Informacja o zużytych sprzęcie elektrycznym i elektronicznym	15

Bezpieczeństwo użytkowania

	Przed użyciem prosimy o szczegółowe zapoznanie się z instrukcją obsługi. Prosimy również o zachowanie jej na przyszłość. Instrukcja zawiera zasady bezpiecznego korzystania z urządzenia.
	UWAGA! URZĄDZENIA NIE WOLNO WYRZUCAĆ DO ODPADÓW DOMOWYCH. To oznaczenie oznacza, że produkt nie może być wyrzucany razem z odpadami domowymi w całej UE. W celu zapobiegnięcia potencjalnym szkodom dla środowiska lub zdrowia, zużyty produkt należy poddać recyklingowi. Zgodnie z obowiązującym prawem, nie nadający się do użycia sprzęt elektryczny i elektroniczny należy zbierać osobno, w specjalnie do tego celu wyznaczonych punktach zbierania zużytego sprzętu, celem ich przetworzenia i ponownego wykorzystania na podstawie obowiązujących norm ochrony środowiska.
	Produkt opisany w tej instrukcji jest zgodny z dyrektywami europejskimi, dlatego jest oznaczony znakiem CE.
	Urządzenie należy trzymać z dala od dzieci i niewykwalifikowanych osób. Producent nie ponosi odpowiedzialności za szkody spowodowane nieprawidłowym użytkowaniem.
	Przed użyciem upewnij się, że obudowa nie jest uszkodzona.
	Zapewnij minimum 1 m dystansu pomiędzy urządzeniem a materiałami łatwopalnymi.
	Urządzenie pracuje na zasilaniu oznaczonym na obudowie – nie należy podłączać do prądu o innych parametrach. Zadbaj, aby urządzenie i źródło zasilania było uziemione. Odłącz urządzenie z zasilania przed zdjęciem obudowy lub konserwacją. Jeżeli podczas pracy urządzenia pojawią się zakłócenia, natychmiast odłącz przewód zasilający od źródła zasilania!
	Urządzenie do użytku zewnętrznego i wewnętrznego, nie narażać na długotrwałe działanie wilgoci. Nie należy narażać produktu na bezpośrednie działanie słońca lub innych urządzeń oświetleniowych.
	Nie należy instalować urządzenia na podłożu narażonym na wibracje. Optymalna temperatura otoczenia pracy urządzenia to 0°C – 40°C. Nie użytkuj urządzenia przez czas dłuższy niż 10 godzin!

Konserwacja

1. Urządzenie może użytkować tylko wykwalifikowany personel, szkody spowodowane użytkowaniem niezgodnym z przeznaczeniem lub próbą samodzielnej naprawy nie podlegają gwarancji. Wewnątrz opakowania nie ma żadnych części serwisowych, naprawy mogą być wykonywane wyłącznie przez autoryzowany punkt serwisowy.
2. Regularne czyszczenie umożliwia długotrwałe użytkowanie.

Ważne instrukcje bezpieczeństwa i ostrzeżenia

Uwaga! Należy przeczytać przed użyciem

1. Nie pozwalaj dzieciom obsługiwać tego produktu. Użytkownicy z chorobami fizycznymi, sensorycznymi lub psychicznymi, a także ci, którzy nie rozumieją funkcji i działania produktu, muszą używać go pod nadzorem w pełni sprawnych użytkowników po zapoznaniu się z procesem użytkowania i zagrożeniami bezpieczeństwa. Dzieci nie powinny używać tego produktu jako zabawki.
2. Ten produkt jest przeznaczony wyłącznie do czyszczenia szyb z ramami. Jeśli silikonowa gumowa krawędź ramy szyby okiennej jest uszkodzona, należy zwrócić szczególną uwagę, aby zapobiec wyciekaniu powietrza i upadkowi urządzenia podczas czyszczenia. Użytkownicy muszą przestrzegać scenariusza użytkowania, aby zapewnić bezpieczne i niezawodne korzystanie z produktu.

Środki bezpieczeństwa

- Proszę używać oryginalnego zasilacza. (Używanie nieoryginalnego zasilacza może spowodować awarię produktu lub jego uszkodzenie).
- Upewnij się, że zasilacz ma wystarczająco dużo miejsca na wentylację i odprowadzanie ciepła podczas użytkowania. Nie owijaj zasilacza innymi przedmiotami.
- Nie używaj zasilacza w wilgotnym środowisku. Nie dotykaj zasilacza mokrymi rękami podczas użytkowania.
- Naładuj myjkę do okien napięciem, które zasilacz może wytrzymać.
- Nie używaj uszkodzonego zasilacza, kabla ładującego lub wtyczki zasilania. Przed czyszczeniem i konserwacją urządzenia należy odłączyć wtyczkę zasilania. Nie odłączaj zasilania, odkręcając przedłużacz, aby uniknąć porażenia prądem.
- Nie rozmontowuj zasilacza. Jeśli zasilacz jest uszkodzony, wymień cały zasilacz. W celu uzyskania pomocy i naprawy skontaktuj się z lokalnym działem obsługi klienta lub dystrybutorem.
- Jeśli akumulator tego produktu nie jest prawidłowo obsługiwany, istnieje ryzyko zapłonu lub obrażeń ciała spowodowanych działaniem substancji chemicznych. Nie rozmontowuj baterii, aby nie spowodować zwarcia.
- Nie używaj w ogniu i w środowisku o wysokiej temperaturze powyżej 60°C.
- Oddaj zużytą baterię do lokalnego profesjonalnego punktu recyklingu zużytych baterii w celu recyklingu. Utylizacja i recykling zużytych baterii muszą być zgodne z krajowymi przepisami i regulacjami. • Nie zanurzaj tego produktu w płynach (takich jak piwo, woda, napoje itp.) ani nie pozostawiaj go w wilgotnym środowisku przez długi czas.
- Nie wystawiaj tego produktu na działanie promieni słonecznych i trzymaj ten produkt z dala od źródeł ciepła (takich jak kaloryfery, grzejniki, kuchenki mikrofalowe, kuchenki gazowe itp.).
- Nie umieszczaj tego produktu w otoczeniu o silnym polu magnetycznym.
- Przechowuj ten produkt poza zasięgiem dzieci.
- Używaj tego produktu w temperaturze otoczenia 0°C - 40°C.
- Nie czyść uszkodzonego szkła i przedmiotów o nierównej powierzchni. Ten produkt nie wytworzy wystarczającej próżniowej adsorpcji ssącej w przypadku nierównej powierzchni lub uszkodzonego szkła.

- Wbudowany akumulator tego produktu może być wymieniony wyłącznie przez producenta lub wyznaczonego centrum obsługi posprzedażnej, aby uniknąć niebezpieczeństwa.
- Przed wyjęciem akumulatora lub dotknięciem akumulatora należy odłączyć zasilanie.
- Należy używać tego produktu ściśle według instrukcji. Jeśli jakiegokolwiek uszkodzenie mienia lub obrażenia ciała zostaną spowodowane niewłaściwym użytkowaniem, producent nie ponosi za to odpowiedzialności.

Uwaga

1. Przed użyciem upewnij się, że lina bezpieczeństwa nie jest zerwana i że jeden koniec jest mocno przymocowany do maszyny, a drugi koniec jest mocno przymocowany. Drugi koniec powinien być bezpiecznie przymocowany do innych przedmiotów w pomieszczeniu, aby zapobiec upadkowi urządzenia do mycia okien i zranieniu ludzi lub przedmiotów.
2. Jeśli klej do szyb okiennych odpada w środkowej części lub odpryskuje w rogach z powodu starzenia, należy zachować ostrożność podczas korzystania z maszyny i upewnić się, że działa ona w trakcie pracy. Należy zachować ostrożność i upewnić się, że użytkownik nadzoruje maszynę w trakcie pracy, aby zapobiec upadkowi maszyny i zranieniu ludzi lub przedmiotów.

Ryzyko porażenia prądem

- Przed czyszczeniem lub konserwacją upewnij się, że zasilanie jest całkowicie odłączone, a urządzenie jest wyłączone.
- Nie przeciągaj wtyczki zasilania przez przedłużacz, zasilanie powinno być prawidłowo odłączone.
- Nie kontynuuj używania produktu, jeśli urządzenie jest uszkodzone/zasilanie jest uszkodzone.
- Jeśli urządzenie jest uszkodzone, skontaktuj się z lokalnym centrum obsługi posprzedażowej w celu naprawy.
- Nie używaj wody do czyszczenia urządzenia i zasilacza.
- Nie używaj tego produktu w niebezpiecznych miejscach, takich jak otwarty ogień, łazienka z wodą płynącą z otwartej dyszy, przy basenie itp.
- Nie uszkodzaj ani nie skręcaj przewodu zasilającego. Nie kładź ciężkich przedmiotów na przewodzie zasilającym lub zasilaczu, aby uniknąć uszkodzenia.

Uwagi

1. Przed rozpoczęciem pracy upewnij się, że przymocowałeś linę zabezpieczającą i przywiązałeś ją bezpiecznie do stabilnej jednostki wewnętrznej.
2. Przed włączeniem urządzenia sprawdź, czy lina zabezpieczająca nie jest uszkodzona i czy węzeł jest dobrze zawiązany. Przed użyciem produktu upewnij się, że nie ma uszkodzeń i że węzeł jest zabezpieczony.
3. Podczas czyszczenia szyby, okna lub drzwi bez stołu blokującego, przygotuj strefę ostrzegawczą na dole.
4. Przed użyciem całkowicie naładuj wbudowany akumulator zapasowy (zielone światło zapalone).
5. Nie używaj w deszczową lub mokłą pogodę.
6. Najpierw włącz urządzenie, a następnie umieść je na szybie okna.

7. Przed zwolnieniem rąk upewnij się, że urządzenie jest bezpiecznie przymocowane do powierzchni okna.
8. Przed wyłączeniem urządzenia przytrzymaj urządzenie, aby go nie upuścić.
9. Nie używaj tego produktu do czyszczenia okien bezramowych lub szklanych.
10. Upewnij się, że ściereczka czyszcząca jest prawidłowo przymocowana do spodu urządzenia, aby zapobiec wyciekaniu powietrza podczas wchłaniania środka do czyszczenia okien.
11. Nie spryskuj urządzenia ani jego spodu, spryskaj wodą tylko ściereczkę czyszcząca.
12. Nie pozwalaj dzieciom używać urządzenia.
13. Przed użyciem usuń wszelkie przedmioty ze szklanej powierzchni.
14. Niech włosy, luźne ubrania, palce lub inne części ciała nie znajdą się w pobliżu części roboczych maszyny.
15. Nie używaj maszyny w obszarze łatwopalnych i wybuchowych ciał stałych lub gazów.

Opis i parametry urządzenia

Opis urządzenia

1. Robot do czyszczenia okien ma silnik próżniowy, który może sprawić, że robot będzie adsorbował się na powierzchni szkła i swobodnie poruszał się po pionowej powierzchni szkła. Zabezpieczenie przed awarią zasilania (akumulator zapasowy) może dostarczać zasilanie do sprzętu, aby zapobiec awarii sprzętu z powodu awarii zasilania.
2. Robot do czyszczenia okien ma dobrze zaprojektowane koła czyszczące z przyssawką, ma funkcje chodzenia i czyszczenia. Koło czyszczące może wchłaniać i chodzić po pionowej powierzchni szklanej. Ściereczkę czyszcząca na kole czyszczącym można łatwo zdjąć i wymienić. Ściereczka czyszcząca jest wykonana z mikrofibry. Efekt czyszczenia jest bardzo dobry.
3. Robot do mycia okien działa dzięki sztucznej inteligencji, potrafi zaplanować ścieżkę, wykryć ramę i automatycznie wyczyścić całe okno. W trybie ręcznego sterowania zdalnego możesz swobodnie sterować urządzeniem.

Specyfikacja techniczna

Parametr	Wartość
Napięcie wejściowe	AC100-240V, 50-60Hz
Moc znamionowa	80W
Pojemność baterii	650mAh
Wymiary	29.5 x 14.5 x 11.8 cm
Moc ssania	2700Pa - 3000Pa
Waga	1.1 kg
Czas ochrony przed awarią zasilania	40 min
Sposób sterowania	Pilot zdalnego sterowania
Poziom hałasu	65-70 dB
Wykrywanie granic	Automatyczne
Nieudane zatrzymanie kontroli	Zabezpieczenie przed awarią zasilania (akumulator zapasowy), lina bezpieczeństwa
Tryb czyszczenia	Inteligentne tryby planowania ścieżki

Budowa urządzenia

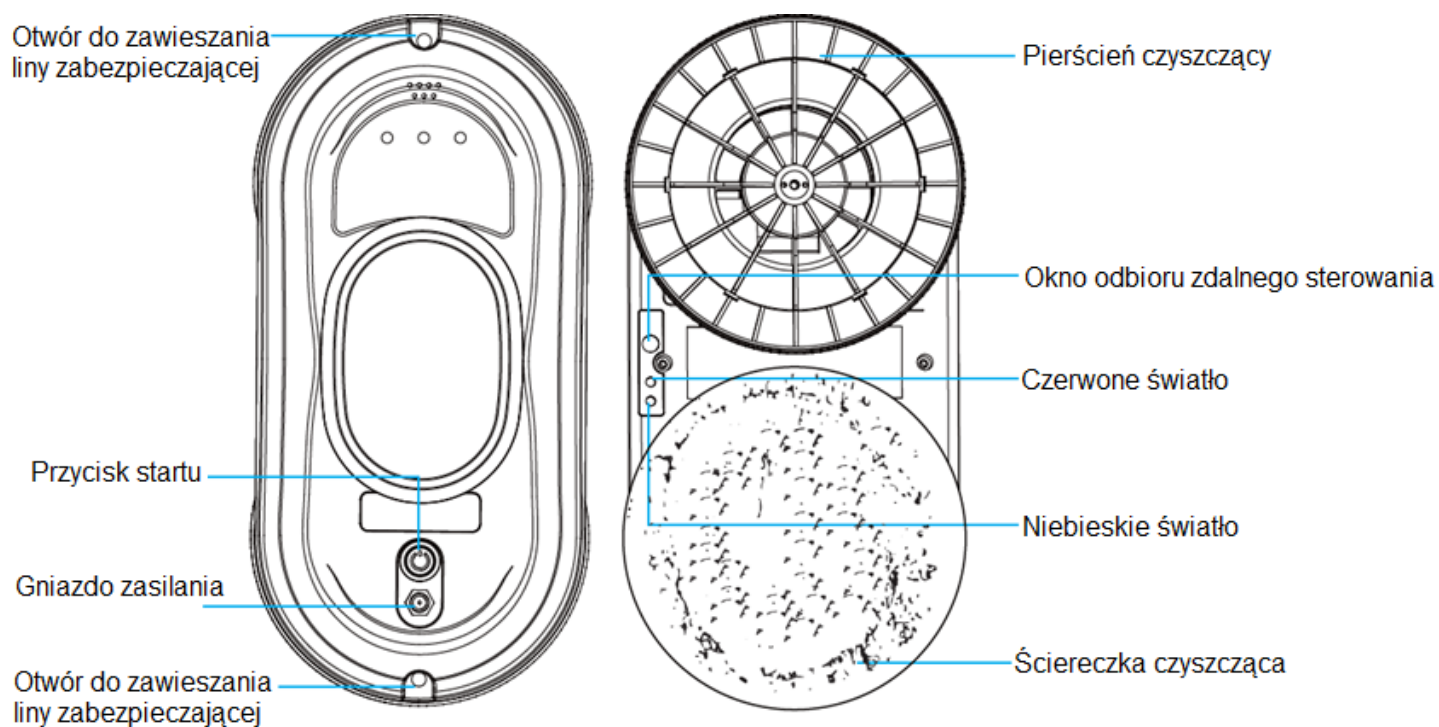

Światło zasilania ○ ○ ○

● Pomarańczowe światło: ładowanie

● Zielone światło: ładowanie zakończone

● Niebieskie światło: urządzenie pracuje prawidłowo

● Czerwone światło: urządzenie nie pracuje prawidłowo

Akcesoria

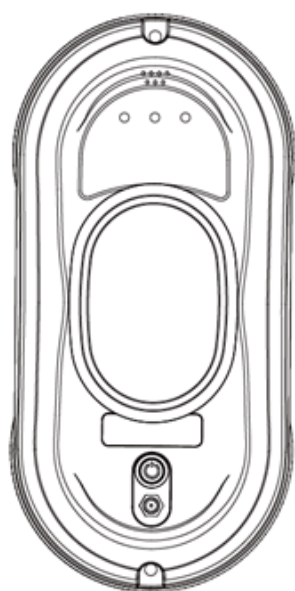

Robot czyszczący

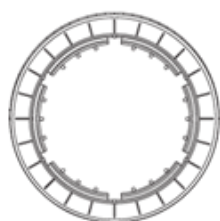

Pierścień czyszczący



Ściereczka czyszcząca



Adapter + kabel zasilania



Linka zabezpieczająca



Spryskiwacz

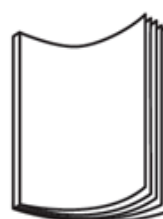

Instrukcja obsługi



Pilot zdalnego sterowania

Obsługa urządzenia

Podłączenie zasilania

- Podłącz przewód zasilający do adaptera.
- Włóż złącze gwintowane do złącza zasilania i dokręć je.
- Podłącz przewód zasilający do gniazdka.

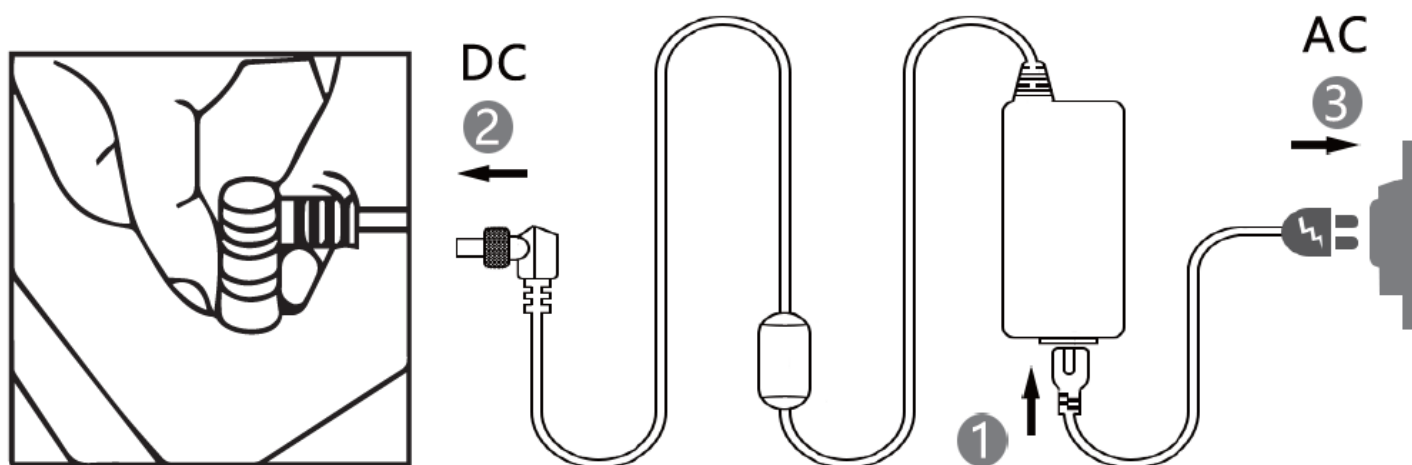

Nasze urządzenie ma wbudowaną baterię do zasilania awaryjnego w przypadku awarii zasilania. Przed użyciem upewnij się, że bateria jest w pełni naładowana (zielone światło jest włączone).

- A. Najpierw wyłącz przełącznik zasilania urządzenia. Podłącz przewód zasilający. Pomarańczowe światło jest włączone, co oznacza, że urządzenie jest w stanie ładowania.
- B. Gdy zielone światło jest włączone, oznacza to, że bateria jest w pełni naładowana.

Instalacja ściereczki czyszczącej i pierścienia czyszczącego

Zgodnie z rysunkiem poniżej, należy upewnić się, że ściereczka czyszcząca jest umieszczona na pierścieniu czyszczącym, a pierścień czyszczący jest prawidłowo założony na koło czyszczące, aby zapobiec wyciekaniu powietrza.

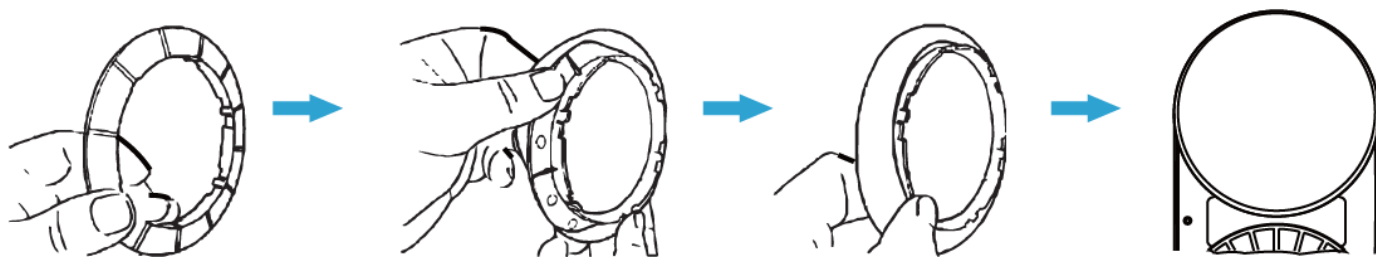

Instalacja liny zabezpieczającej

- A. W przypadku szklanych drzwi i okien bez balkonu należy umieścić ostrzeżenie o niebezpieczeństwie na ziemi na dole, aby upewnić się, że ludzie nie będą się zbliżać.
- B. Przed użyciem sprawdź, czy lina zabezpieczająca nie jest uszkodzona i czy węzeł jest luźny.
- C. Przed użyciem upewnij się, że zapiąłeś linę zabezpieczającą i przywiąż ją do stałych obiektów w domu, aby uniknąć niebezpieczeństwa.

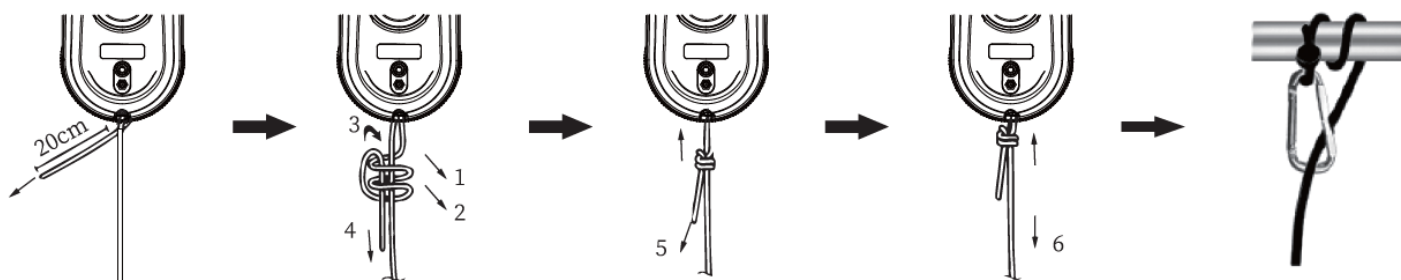

Przymocowanie urządzenia do szyby

- A. Naciśnij i przytrzymaj przycisk  przez 2 sekundy, aby włączyć i potwierdzić, że wentylator się obraca.
- B. Połóż urządzenie na szybie i zachowaj pewną odległość od ramy okna.
- C. Upewnij się, że robota można przymocować do szyby, a następnie puść.

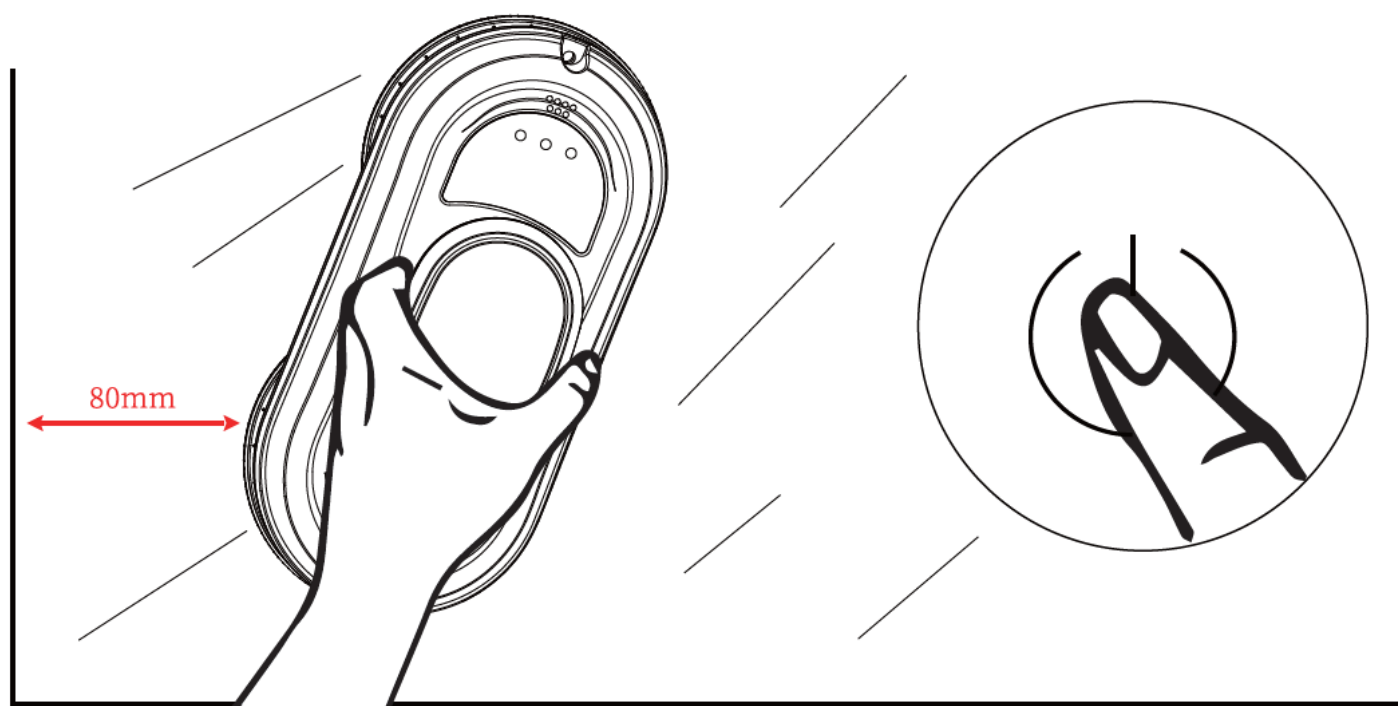

Czyszczenie ukończone

- Trzymaj robota do mycia okien jedną ręką i naciśnij przycisk  przez 2 sekundy drugą ręką, aby wyłączyć zasilanie.
- Zdejmij robota do mycia okien z okna.
- Odwiąż linę zabezpieczającą i umieść urządzenie i akcesoria w suchym i wentylowanym miejscu do następnego użycia.

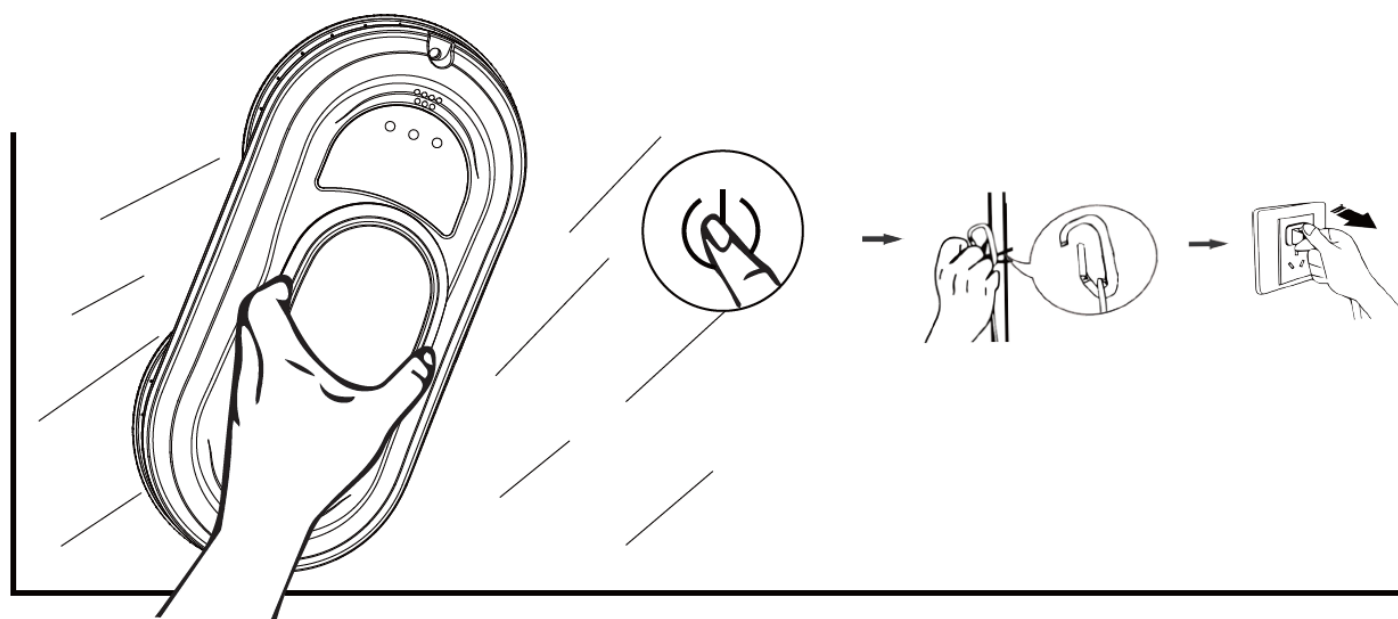

Funkcja czyszczenia

Ściereczka sucha

- A. Za pierwszym razem, upewnij się, że „wycierasz na sucho” bez spryskiwania wodą. Najpierw usuń piasek z powierzchni szkła.
- B. Jeśli najpierw spryskasz ściereczkę czyszczącą lub szkło wodą (detergentem), woda (detergent) zmiesza się z piaskiem i zamieni się w żółte błoto, a efekt wycierania będzie słaby.
- C. Gdy robot jest używany w słoneczne lub mało wilgotne dni, najlepszym rozwiązaniem jest wycieranie na sucho.

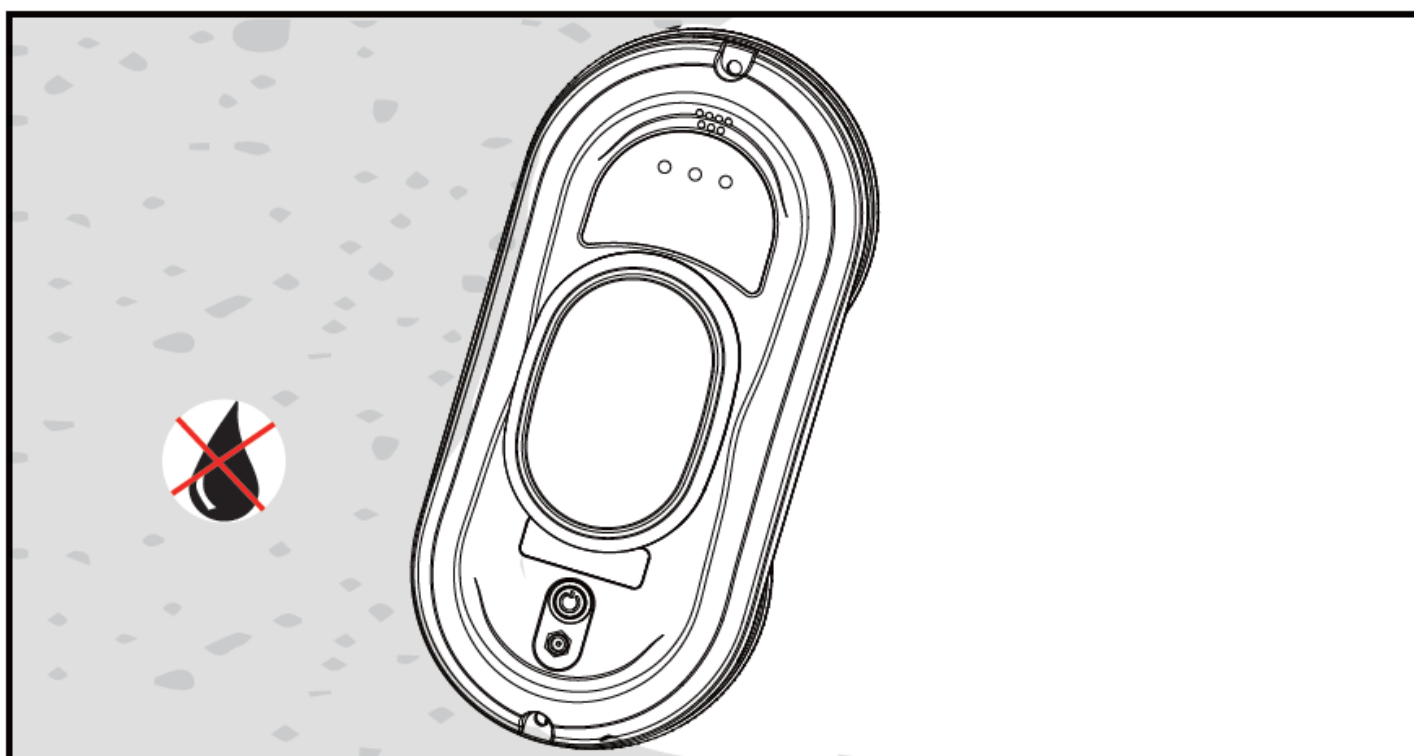

Ściereczka nawilżana

Zmień czystą ściereczkę lub utrzymuj koło czyszczące w czystości i suchości. Spryskaj ściereczkę lub szybę odrobiną detergentu lub wody (1-2 spryski). Nie mocz całej ściereczki, ponieważ cała mokra ściereczka wpłynie na działanie urządzenia.

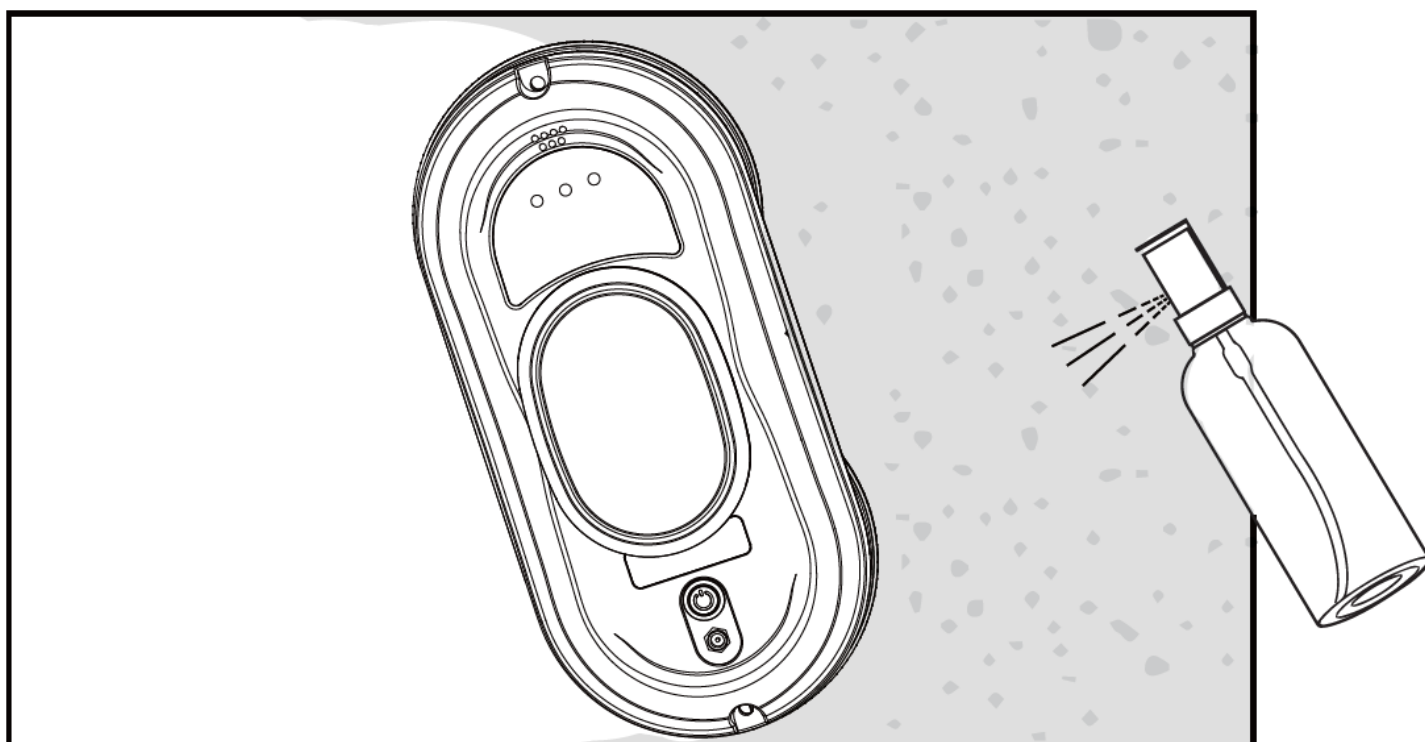

Inteligentne tryby planowania ścieżki

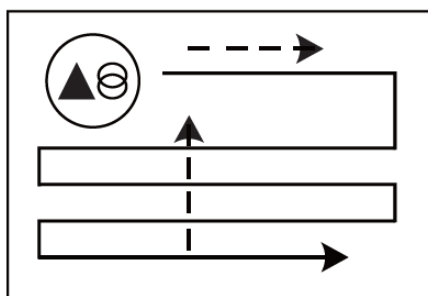

Wejście na górę i automatyczne czyszczenie

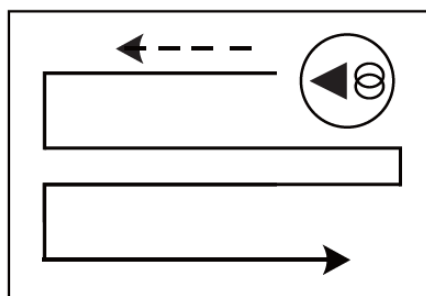

Automatyczne czyszczenie od prawej do lewej

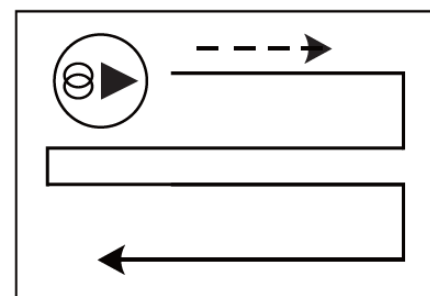

Automatyczne czyszczenie od lewej do prawej





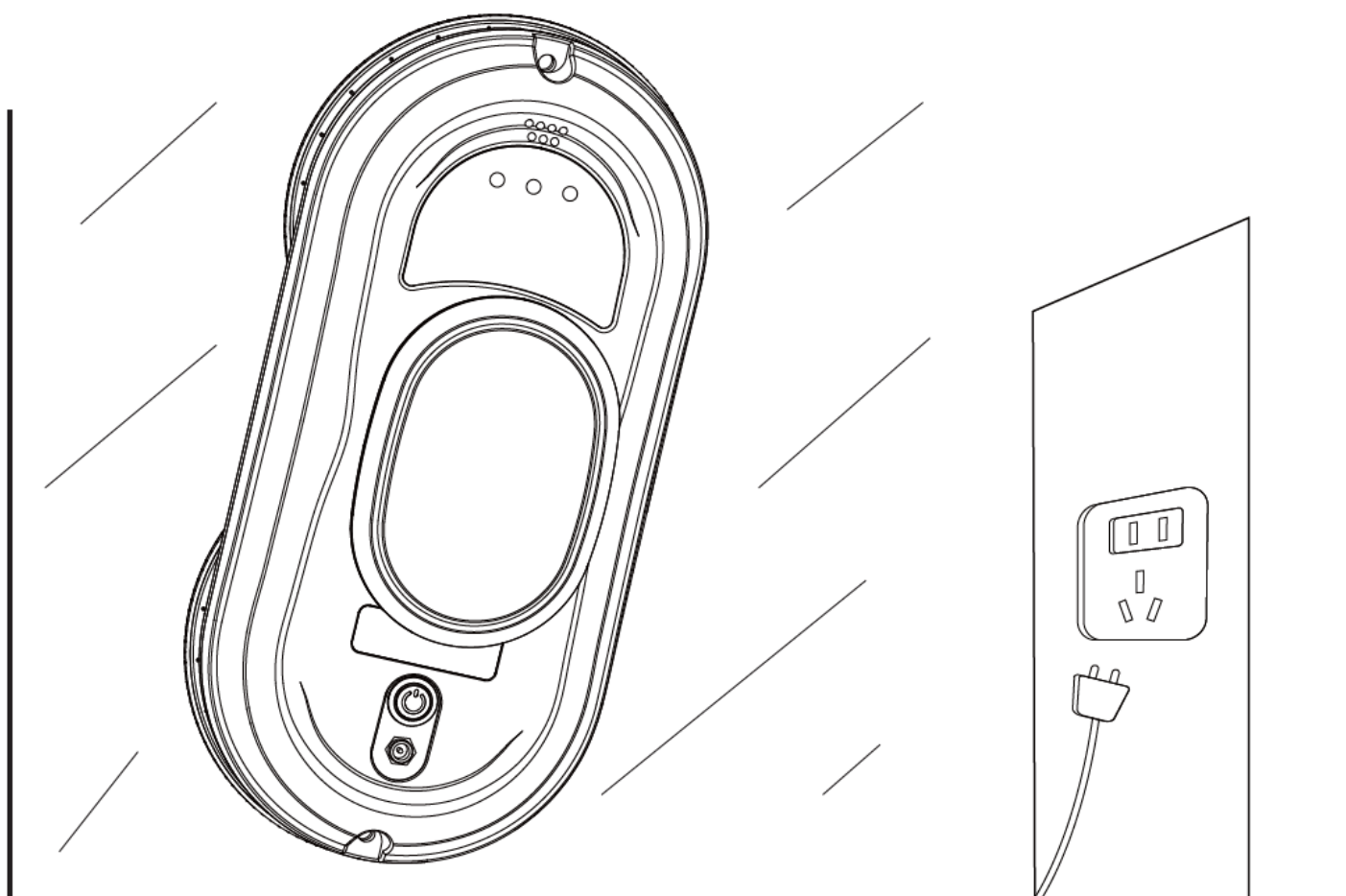



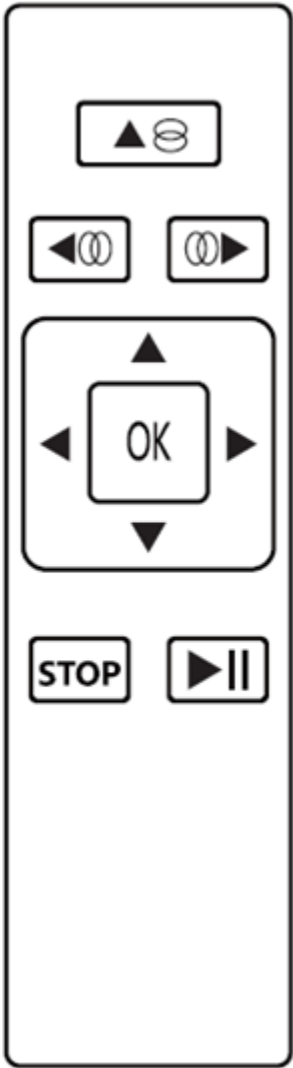

Zabezpieczenie przed awarią zasilania (akumulator zapasowy)

- A. W przypadku awarii zasilania urządzenie uruchomi wbudowaną baterię zapasową, która może działać przez 40 minut (gdy bateria jest w pełni naładowana).
- B. W przypadku awarii zasilania urządzenie pozostanie na miejscu i nie będzie się poruszać do przodu, a także wyda dźwięk ostrzegawczy. Czerwone/niebieskie światła będą migać naprzemiennie. Wróć do urządzenia tak szybko, jak to możliwe, aby uniknąć upadku ze szkła z powodu awarii zasilania.
- C. Użyj liny zabezpieczającej, aby delikatnie odciągnąć urządzenie. Podczas ciągnięcia liny zabezpieczającej trzymaj ją jak najbliżej szkła, aby uniknąć upadku.











Pilot zdalnego sterowania

- A. Nie ładuj baterii pilota. Nie rozmontowuj baterii. Nie wrzucaj baterii do ognia, istnieje ryzyko detonacji.
- B. Używaj baterii AAA/RL o tej specyfikacji. Nie używaj różnych typów baterii. Istnieje ryzyko spalania obwodu. Gdy bateria jest instalowana i ponownie wyjmowana, naciśnij pokrywę pilota, otwórz pokrywę baterii i zainstaluj. Podczas używania baterii najpierw wyrównaj biegun ujemny z jednym końcem sprężyny, naciśnij ją w dół. Odwrotna instalacja baterii jest nieprawidłowa. Następnie zamknij pokrywę baterii.
- C. Nie można mieszać: nowych i starych baterii, różnych modeli, różnych typów baterii.

 <p>Wejście na górę i automatyczne czyszczenie</p>	 <p>Ręczny ruch w górę</p>	
 <p>Automatyczne czyszczenie od prawej do lewej</p>	 <p>Ręczny ruch w dół</p>	
 <p>Automatyczne czyszczenie od lewej do prawej</p>	 <p>Ręczny ruch w lewo</p>	
 <p>Wciśnij STOP lub OK aby zatrzymać urządzenie</p>	 <p>Ręczny ruch w prawo</p>	
 <p>Wciśnij OK lub STOP aby zatrzymać urządzenie</p>	 <p>Start/Pauza</p>	

Rozwiązywanie problemów

1. Gdy ściereczka czyszcząca jest używana po raz pierwszy (szczególnie w brudnym środowisku zewnętrznej szyby okiennej), urządzenie może działać wolno lub nawet ulec awarii:
 - a. Podczas rozpakowywania urządzenia, wyczyść i osusz dostarczoną ściereczkę czyszcząca przed użyciem.
 - b. Spryskaj ściereczkę czyszcząca lub powierzchnię szyby, którą chcesz wytrzeć, niewielką ilością wody lub wody do mycia szyb.
 - c. Po zwilżeniu i wykręceniu ściereczki czyszczącej włóż ją do pierścienia czyszczącego urządzenia w celu użycia.
2. Maszyna przetestuje się na początku działania. Jeśli nie będzie działać płynnie i rozlegnie się dźwięk ostrzegawczy, oznacza to, że tarcie jest zbyt duże lub zbyt małe:
 - a. Sprawdź, czy ściereczka czyszcząca nie jest zbyt brudna.

- b. Efektywność tarcia naklejek na szkło i naklejek przeciwmgielnych jest stosunkowo niska, więc nie nadają się do użytku.
 - c. Gdy szkło jest bardzo czyste, będzie zbyt śliskie.
 - d. Gdy wilgotność jest zbyt niska (pomieszczenie klimatyzowane), szkło będzie zbyt śliskie po wielokrotnym wycieraniu.
3. Po naciśnięciu przycisku automatycznego czyszczenia w górę urządzenie nie może wykryć górnej krawędzi okna z powodu przesuwania się górnej krawędzi okna:
 - a. Naciśnij przycisk , aby przełączyć się na tryb automatycznego czyszczenia  lub .
4. Maszyna nie może wytrzeć górnej lewej strony szyby:
 - a. Możesz użyć trybu ręcznego czyszczenia okien na pilocie zdalnego sterowania, aby wytrzeć część, która nie została wytarta (czasami szkło lub ściereczka czyszcząca są śliskie, szerokość wycieranej szyby jest większa, a górna linia lekko się przesuwa, co powoduje, że górna lewa pozycja nie może zostać wytarta).
5. Urządzenie nie może całkowicie wyczyścić okien, ale zakończy pracę czyszczenia przed czasem:
 - a. Możesz nacisnąć przycisk  lub  w trybie automatycznego czyszczenia okien, aby kontynuować niedokończoną część.
6. Możliwe przyczyny poślizgu i braku możliwości wspinania się:
 - a. Tarcie jest zbyt małe. Współczynnik tarcia naklejek, naklejek termoizolacyjnych lub naklejek przeciwmgielnych jest stosunkowo niski.
 - b. Ściereczka do czyszczenia jest zbyt mokra. Gdy szkło jest bardzo czyste, będzie zbyt śliskie.
 - c. Gdy wilgotność jest zbyt niska (pomieszczenie klimatyzowane), szkło będzie zbyt śliskie po wielokrotnym wycieraniu.
 - d. Podczas uruchamiania maszyny (naciskając  lub  lub ) , umieść maszynę w pewnej odległości od ramy okna, aby uniknąć błędnej oceny.
7. Po czyszczeniu na powierzchni szkła pozostają ślady po okrągłych kółkach:
 - a. Ściereczka do czyszczenia jest zbyt brudna. Wymień ją na czystą ściereczkę i wytrzyj ponownie.
8. Maszyna nie działa płynnie. Możliwe przyczyny:
 - a. Ściereczka czyszcząca jest zbyt brudna. Wymień ją.
 - b. Na powierzchni szkła znajdują się różne obszary (obszar szkła, obszar naklejki, obszar naklejki termoizolacyjnej lub obszar naklejki przeciwmgielnej). Używaj jej w jednym obszarze.
 - c. Jeśli śruba koła czyszczącego jest luźna, zablokuj ją (nie blokuj jej zbyt mocno, w przeciwnym razie może to wpłynąć na grubość kleju do szkła u dołu ramy okna lub wydajność ściętej ramy okna).
9. Jak radzić sobie z dźwiękiem ostrzegawczym i migającym czerwonym światłem, gdy maszyna przestaje działać z powodu awarii zasilania:
 - a. Delikatnie pociągnij linę bezpieczeństwa z powrotem do maszyny. Podczas pociągania liny bezpieczeństwa powinna ona znajdować się jak najbliżej równoległego szkła, aby uniknąć upadku.
 - b. Wyłącz zasilanie maszyny.

- c. Sprawdź przewód pod kątem słabego styku lub zerwanego przewodu.
10. Maszyna zatrzymuje się po napotkaniu nieznanymi przeskód, czerwone światło miga i nie słychać dźwięku ostrzegawczego. Jak sobie z tym poradzić:
- a. Pozwól maszynie wrócić do bezpiecznej pozycji za pomocą pilota. Lub delikatnie pociągnij linę bezpieczeństwa z powrotem do maszyny. Podczas pociągania liny bezpieczeństwa powinna ona znajdować się jak najbliżej równoległej szyby, aby uniknąć upadku.
 - b. Usuń przeszkody z okna.
 - c. Sprawdź, czy istnieje powód powodujący wyciek powietrza.
11. Na polerowanym szkłe pojawiają się ślady łuku, gdy światło świeci w nocy:
- a. Wyłącz funkcję natrysku wody i usuń piasek czystą szmatką. Przy drugim przetarciu wyczyść i wymień czystą szmatkę. Włącz funkcję natrysku wody lub utrzymuj górne koło czyszczące w czystości i suchości. Spryskaj dolne koło czyszczące niewielką ilością detergentu lub alkoholu (1 lub 2 spryski), które nie może być całkowicie mokre, i usuń ślady łuku. Każda mokra szmatka czyszcząca wpłynie na działanie.
12. Maszyna umyła wszystkie okna, ale nie może zatrzymać się automatycznie:
- a. Naciśnij klawisz, aby zatrzymać operację.









Informacja o zużytych sprzęcie elektrycznym i elektronicznym

Głównym celem regulacji europejskich oraz krajowych jest ograniczenie ilości odpadów powstałych ze zużytego sprzętu elektrycznego i elektronicznego, zapewnienie odpowiedniego poziomu jego zbierania, odzysku i recyklingu oraz zwiększenie świadomości społecznej o jego szkodliwości dla środowiska naturalnego, na każdym etapie użytkowania sprzętu elektrycznego i elektronicznego. W związku z powyższym należy wskazać, iż gospodarstwa domowe spełniają kluczową rolę w przyczynianiu się do ponownego użycia i odzysku, w tym recyklingu zużytego sprzętu. Użytkownik sprzętu przeznaczonego dla gospodarstw domowych jest zobowiązany po jego zużyciu do oddania zbierającemu zużyty sprzęt elektryczny i elektroniczny. Należy jednak pamiętać, aby produkty należące do grupy sprzętu elektrycznego lub elektronicznego utylizowane były w uprawnionych do tego punktach zbiórki.

ENGLISH**Table of contents**

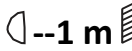
Safety rules.....	17
Maintenance	17
Important safety instructions and warnings.....	18
Product description and parameters	20
Use steps.....	22
Cleaning function	25
Power failure protection (backup battery)	26
The remote control.....	27
Troubleshooting	28
Information about used electrical and electronic equipment	30

Safety rules

	Please read the user manual in detail before use. Please also keep it for future reference. The manual contains rules for the safe use of the device.
	WARNING! THE DEVICE MUST NOT BE DISPOSED OF WITH HOUSEHOLD WASTE. This symbol indicates that this product must not be disposed of with household waste, according to the EU and your national law. In order to prevent potential damage to the environment or health, the used product must be recycled. In accordance with current legislation, unusable electrical and electronic devices must be collected separately at the designated facilities for recycling, acting on the basis of applicable environmental standards.
	The product described in this manual comply with European directives and it is therefore CE marked.
	Keep the device away from children and unqualified persons. The manufacturer is not liable for damage caused by improper use.
	Before use, make sure the housing is not damaged.
	Ensure a minimum distance of 1 m between the device and flammable materials.
	The device operates on the power supply marked on the housing – do not connect to a power supply with different parameters. Ensure that the device and the power source are grounded. Disconnect the device from the power supply before removing the housing or performing maintenance. If interference occurs during operation, immediately disconnect the power cable from the power source!
	The device for outdoor and indoor use, do not expose to prolonged moisture. Do not expose the product to direct sunlight or other lighting devices.
	Do not install the device on a surface subjected to vibration. The optimal ambient operating temperature of the device is 0°C - 40°C. Do not use the device for more than 10 hours!

Maintenance

1. The device may only be used by qualified personnel. Damage caused by improper use or attempted repair is not covered by the warranty. There are no service parts inside the packaging. Repairs may only be carried out by authorized service center.
2. Regular cleaning allows of long term use.

Important safety instructions and warnings

Attention! Must read before use

1. Do not allow children to operate this product. Users with physical, sensory or psychological illnesses, as well as those who lack understanding of the product's functions and operations, must use it under the supervision of fully capable users after being familiar with the usage process and safety risks. Children should not use this product as a toy.
2. This product is only used to clean glass with frames. If the silicone rubber edge of the window glass frame is damaged, please pay special attention to prevent the machine from leaking air and falling off during cleaning process. Users must observe the usage scenario to ensure the safe and reliable use of the product.

Safety matters

- Please use the original adapter. (Using a non-original adapter may cause product failure or damage the product).
- Make sure the adapter has enough space for ventilation and heat dissipation during use. Do not wrap the power adapter with other objects.
- Do not use the adapter in humid environment. Please do not touch the power adapter with wet hands during use.
- Please charge the window cleaner at the voltage that the power adapter can withstand.
- Do not use a damaged power adapter, charging cable or power plug. Before cleaning and maintaining the machine, the power plug must be unplugged. Do not disconnect the power by unscrewing the extension cord to prevent electric shock.
- Do not disassemble the power adapter. If the power adapter is faulty, replace the entire power adapter. For assistance and repair, contact your local customer service or distributor.
- Is this product's battery is not handled properly, there is a risk of combustion or chemical discretion injury to the body. Please do not disassemble the battery, so as not to cause a short circuit.
- Please do not use in fire and high temperature environment above 60°C.
- Please hand over the used battery to the local professional waste battery product recycling center for recycling. The disposal and recycling of used batteries must comply with national laws and regulations.
- Do not immerse this product in liquids (such as beer, water, drinks, etc.) or leave it in a humid environment for a long time.
- Do not expose this product to sunlight and keep this product away from heat sources (such as radiators, heaters, microwave ovens, gas stoves, etc.).
- Do not place this product in a strong magnetic scene.
- Please store this product out of reach of children.
- Please use this product in 0°C - 40°C ambient temperature.
- Do not clean damaged glass and objects with uneven surface. This product will not produce enough vacuum suction adsorption or uneven surface or damaged glass machine.
- The built-in battery of this product can only be replaced by the manufacturer or designated dealer / after sales center to avoid danger.
- Before removing the battery or handling the battery, the power must be disconnected.

- Please operate this product in strict accordance with the instructions. If any property damage and personal injury is caused by improper use, the manufacturer is not responsible for any.

Attention

1. Before use, please make sure that the safety rope is not broken and one end is firmly connected to the machine and the other end is firmly connected to other. The other end should be securely attached to other objects in the room to prevent the window cleaner from falling and injuring people or objects.
2. If the window glass glue is falling off in the middle section or chipped at the corners due to aging, please be careful to use the machine and make sure it is working during the working period. Please use caution and make sure that there is a user supervising the machine during the working period to prevent the machine from falling down and hurting people or objects.

Risk of electric shock

- Make sure the power is completely disconnected and the machine is off before cleaning the body or maintaining the body.
- Do not drag the power plug through the extension cord, power off should be properly unplugged.
- Do not continue to use the product if the machine is damaged/the power supply is damaged.
- If machine is damaged, please contact your local after-sales center or dealer for repair.
- Do not use water to clean the machine body and power adapter.
- Do not use this product in dangerous areas such as open fire, bathroom with water flowing from the open nozzle, by the swimming pool, etc.
- Do not damage or twist the power cord. Do not put heavy objects on the power cord or adapter to avoid damaging.

Warnings

1. Before operation, make sure to attach the safety rope and tie it securely to a stable indoor unit.
2. Before turning on the machine, check the safety rope for damage and secure knotting. Make sure there is no damage and that the knot is secured before using the product.
3. When cleaning the glass of a window or door without a blocking table, please set up a safety warning area downstairs.
4. Fully charge the built-in backup battery before use (green light on).
5. Do not use in rainy or wet weather.
6. Turn on the machine first and then place it on the window glass.
7. Make sure the machine is safely attached to the window surface before releasing your hands.
8. Before turning off the machine, please hold the machine to avoid dropping it.
9. Do not use this product to clean frameless windows or glass.
10. Make sure the cleaning cloth is properly attached to the bottom of the machine to prevent air leakage when the window cleaner is adsorbed.
11. Do not spray the machine or the bottom of the machine, spray water only on the cleaning cloth.
12. Do not allow children to use the machine.
13. Please remove any items on glass surface before use.
14. Please let hair, loose clothes, fingers or other parts of body keep distance with the working parts of machine.

15. Do not use the machine in area of flammable and explosive solids or gases.

Product description and parameters

Product description

1. Window Cleaning Robot has a vacuum motor, which can make the robot adsorb on the glass surface and walk freely on the vertical glass surface. Power failure protection (backup battery) can supply power to the equipment to prevent the equipment from failing due to power failure.
2. Window Cleaning Robot has well-designed cleaning wheels with suction cup, has walking and cleaning functions. The cleaning wheel can absorb and walk on the vertical glass surface. The cleaning cloth on the cleaning wheel can be easily removed and replaced. The cleaning cloth is made of microfiber cloth. The cleaning result is very good.
3. Window Cleaning Robot has artificial intelligence, can plan the path, detect the frame, and automatically clean the entire window. In manual remote control mode, you can freely control the robot.

Technical specification

Parameter	Value
Input voltage	AC100-240V, 50-60Hz
Rated power	80W
Battery capacity	650mAh
External dimensions	29.5 x 14.5 x 11.8 cm
Suction power	2700Pa - 3000Pa
Net weight	1100g
Power failure protection time	40 min
Way of control	Remote control
Noise level	65-70 dB
Border detection	Automatic
Fail arrest control	Power failure protection (backup battery), safety rope
Cleaning mode	Intelligent path planning modes

Product component name

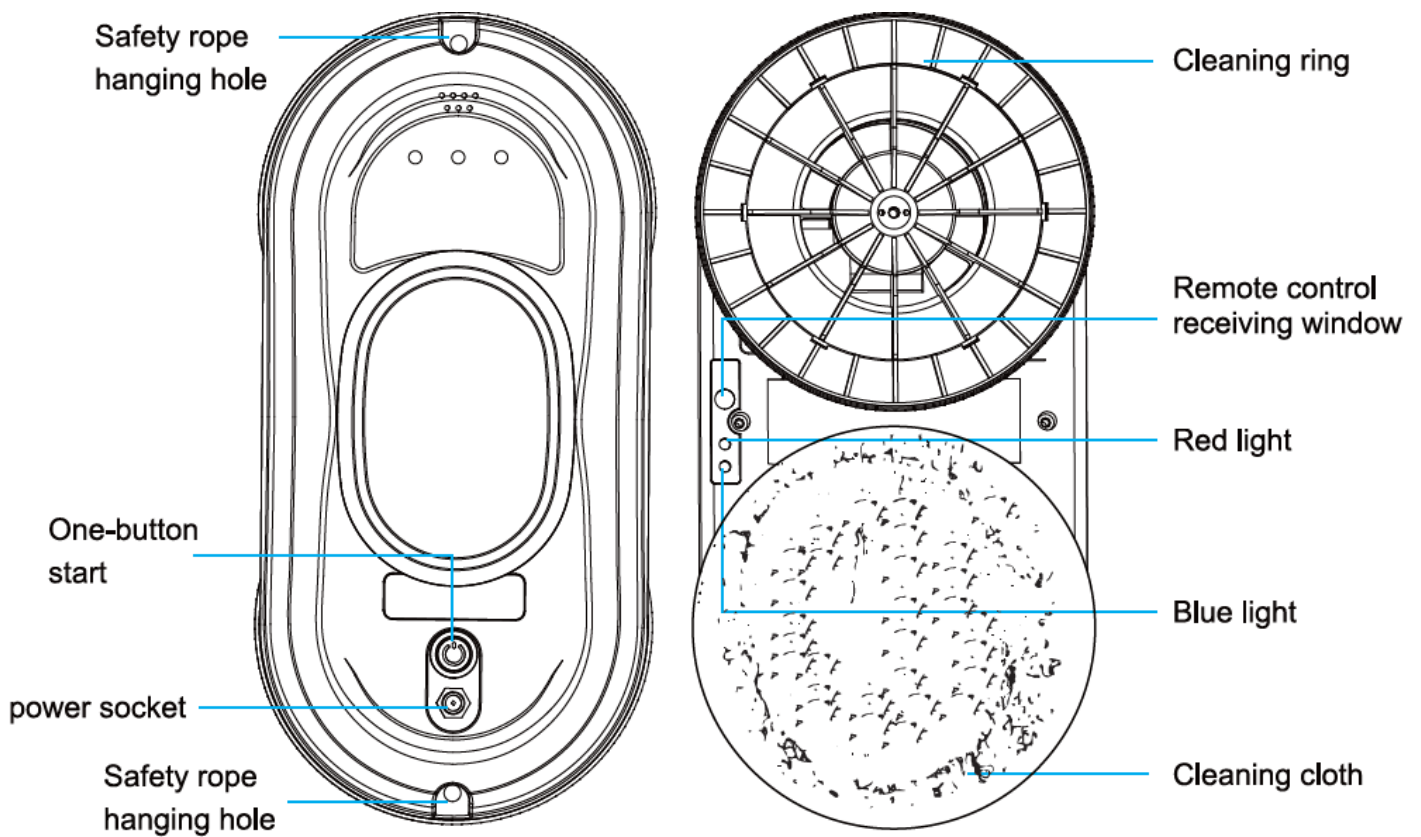

Power light ○ ○ ○

● Orange light : charging

● Blue light : machine is normal

● Green light : charging complete

● Red light : machine abnormality

Product accessories

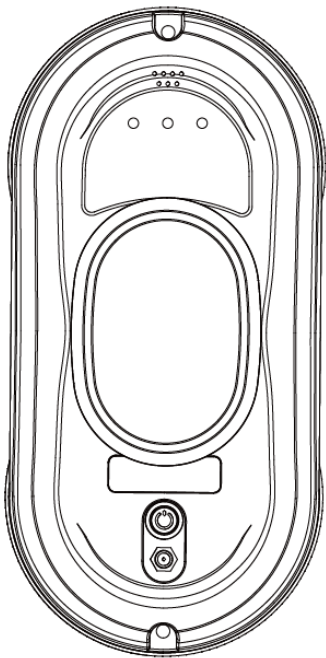

Host

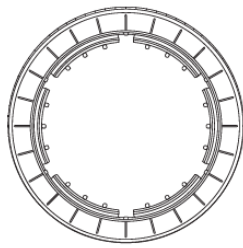

Cleaning ring

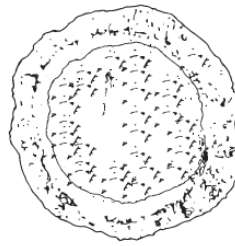

Cleaning cloth

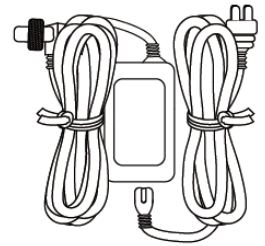

Adapter + power cord

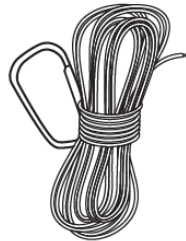

Safety rope

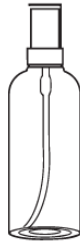

Spray bottle

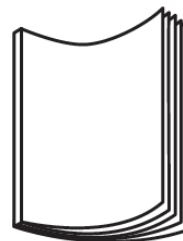

User manual



Remote control

Use steps

Power connect

- A. Connect the AC power cord to the adapter.
- B. Insert the type threaded connector into the power connector of the fuselage and tighten it.
- C. Plug the power cord into the socket.

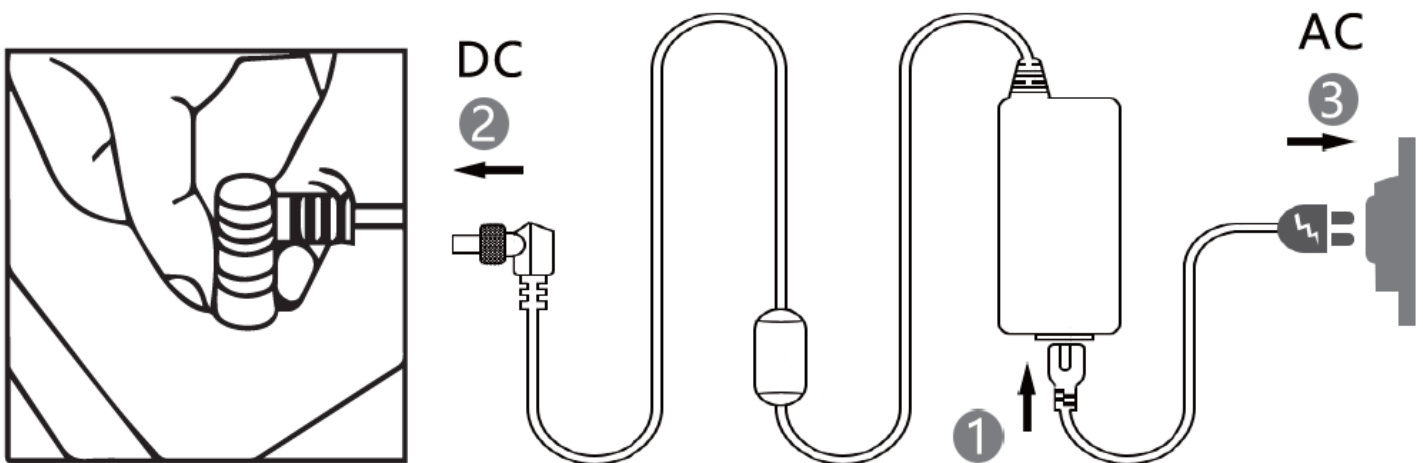

Our device has built-in battery for standby power supply in case of power failure. Please make sure the battery is fully charged before use (green light is on).

- A. First turn off the power switch on the device. Connect the power cord. The orange light is on, indicating that it is in the charging state.
- B. When the green light is on, it means the battery is fully charged.

Install the cleaning cloth and clean ring

According to the diagram, please make sure the cleaning cloth is put on the cleaning ring, and the cleaning ring is correctly put on the cleaning wheel to prevent air leakage.

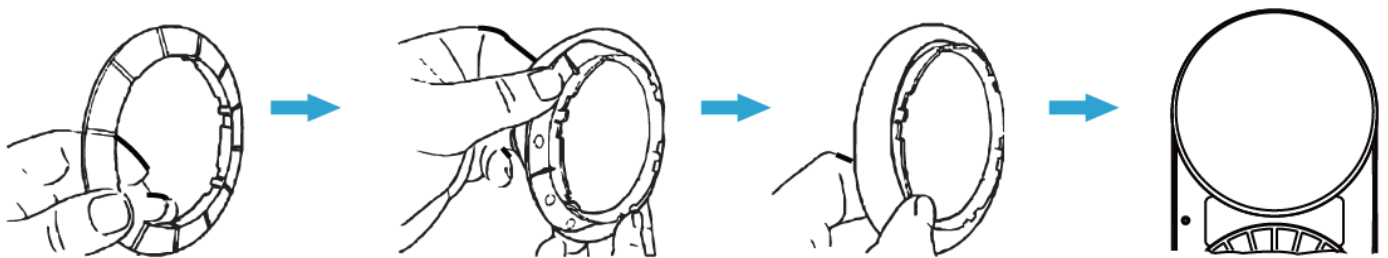

Attach a safety rope

- A. For the glass doors and windows without balcony, a danger warning must be put on the ground downstairs, to make sure people do not approach.
- B. Please check whether the safety rope is damaged and whether the knot is loose before using.
- C. Be sure to fasten the safety rope before using, and tie the safety rope to the fixed objects in the house to avoid danger.

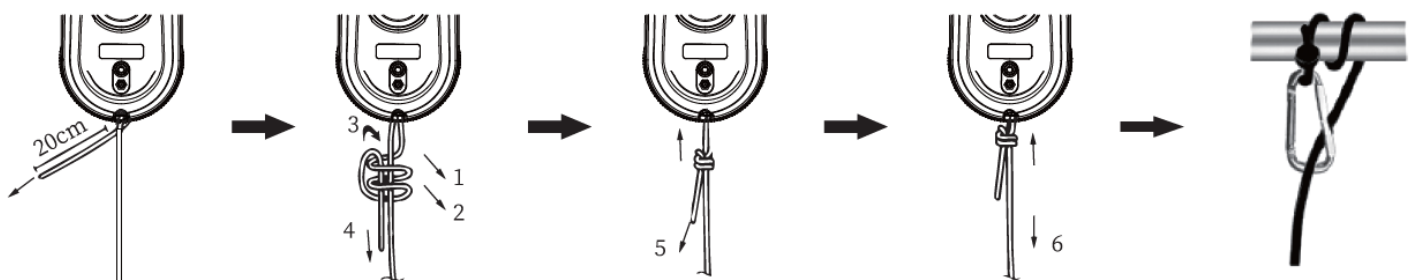

Attach the machine to the glass

- A. Press and hold the  key for 2 seconds to turn on, and confirm that the fan rotates.
- B. Put the machine on the glass and keep a certain distance from the window frame.
- C. Make sure that the robot can be attached to the glass, and then let go.

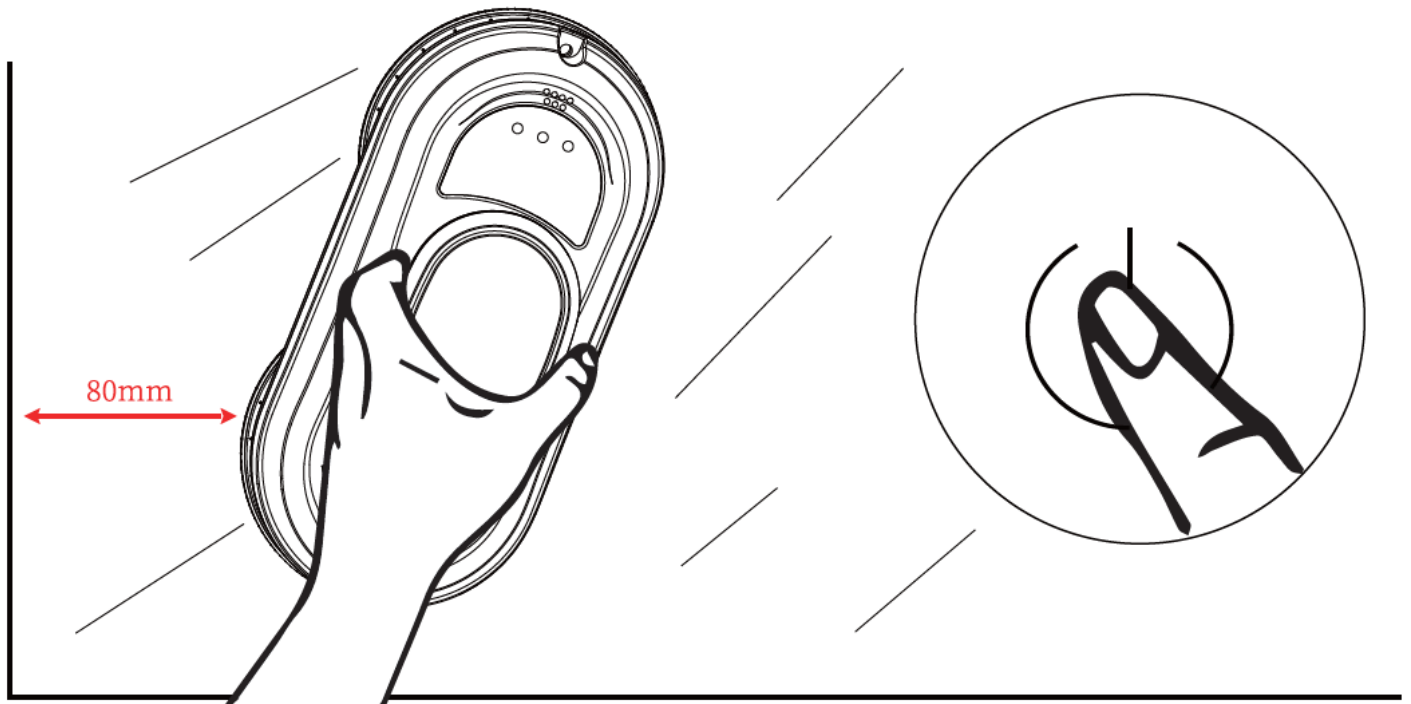

Cleaning completed

- A. Hold the window cleaner with one hand and press the button  for 2 seconds with the other hand to turn off the power.
- B. Remove the window cleaning robot from the window.
- C. Untie the safety rope and place the machine and its related accessories in a dry and ventilated environment for next use.

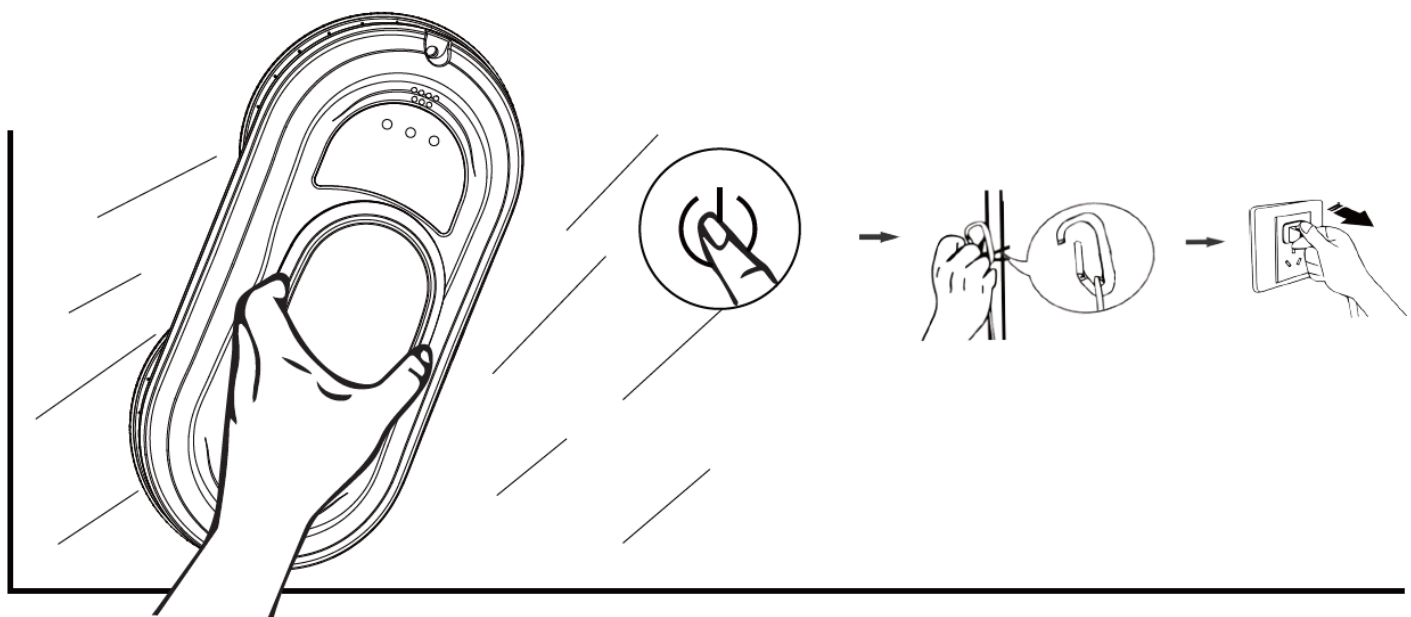

Cleaning function

Dry wipe

- A. The first time you wipe, be sure to “dry wipe” without spraying water. First remove the sand on the surface of the glass.
- B. If you spray some water (detergent) on the cleaning cloth or glass first, the water (detergent) will mix with the sand and turn into yellow mud, and the wiping effect will be poor.
- C. When the robot is used in sunny or low-humidity weather, dry wipe is the best.

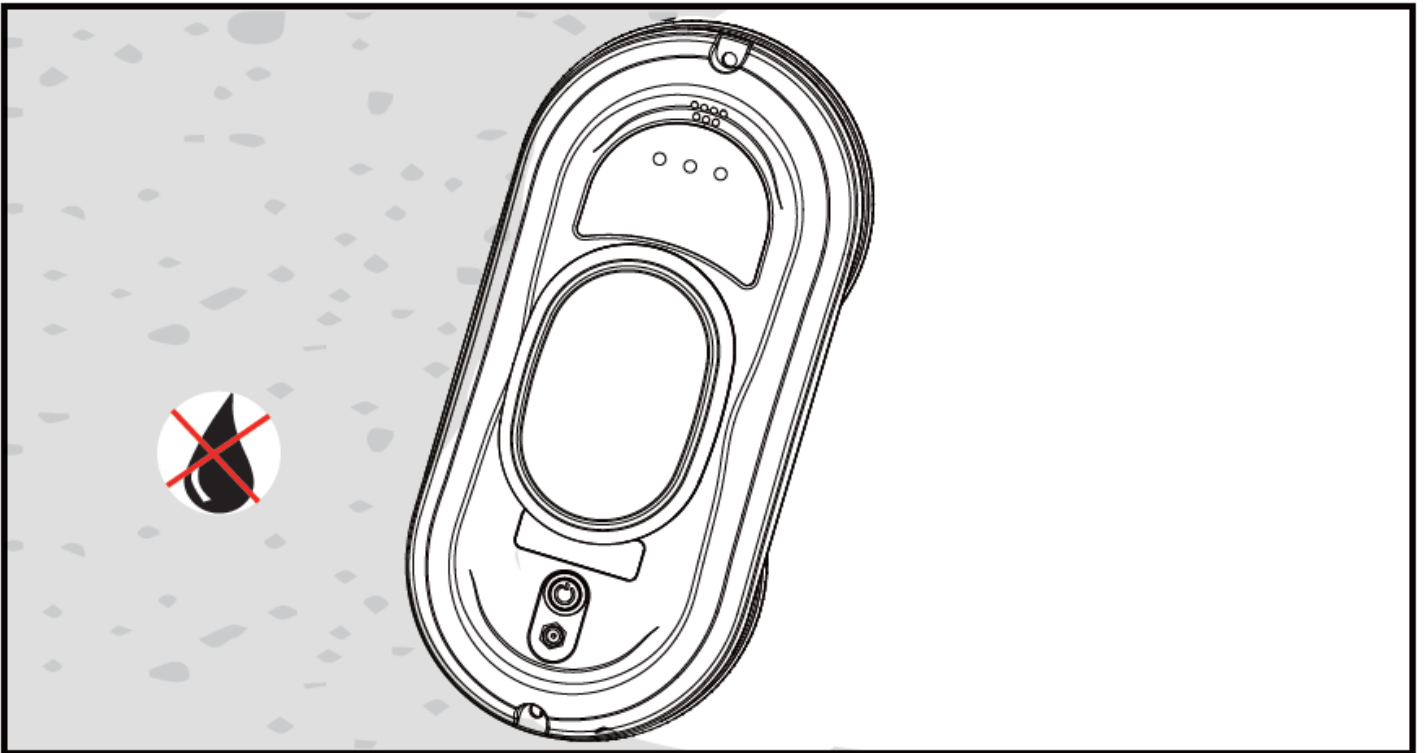

Wet wipe

Change the clean cloth, or keep the cleaning wheel clean and dry, spray a little detergent or water (1-2 spray) on the cleaning cloth or glass. Do not wet the whole cloth, as the whole wet cloth will affect the operation of the machine.

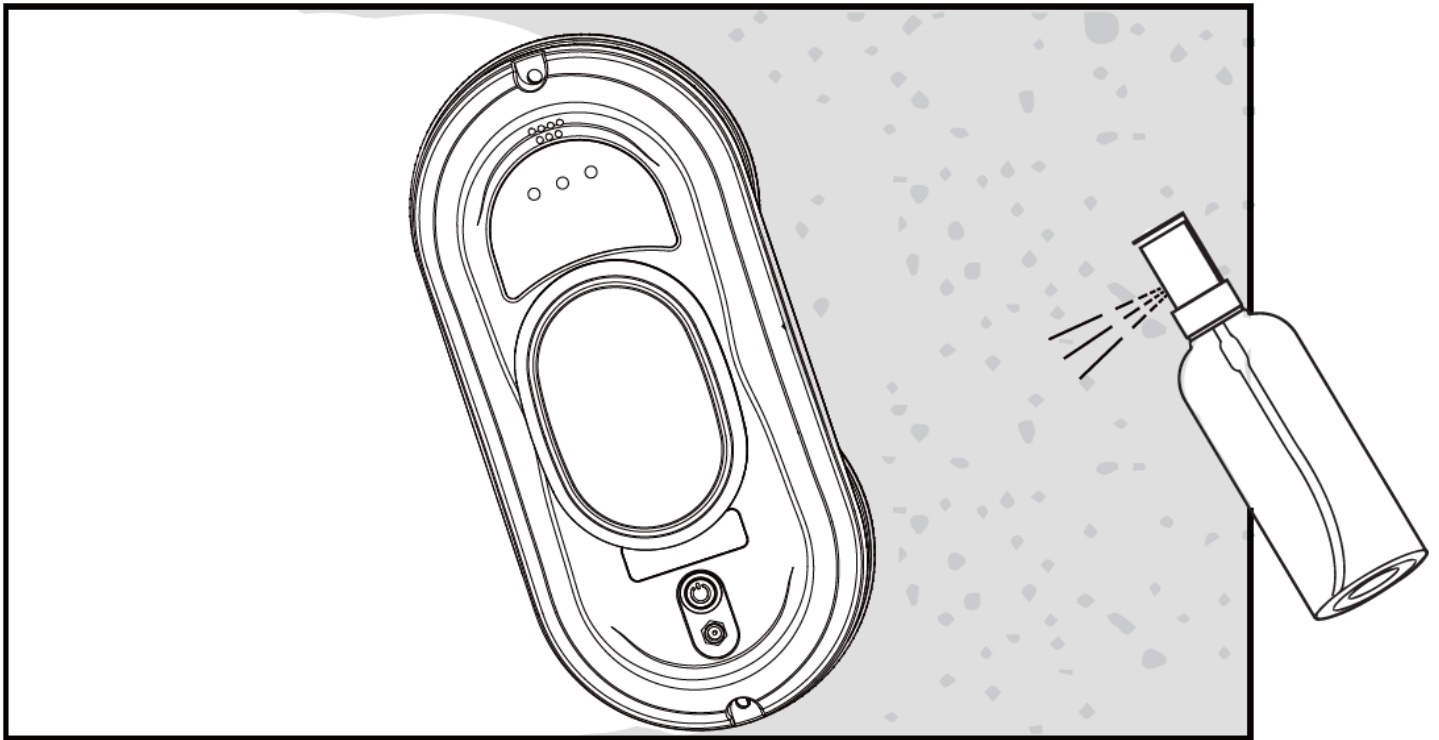

Intelligent path planning modes

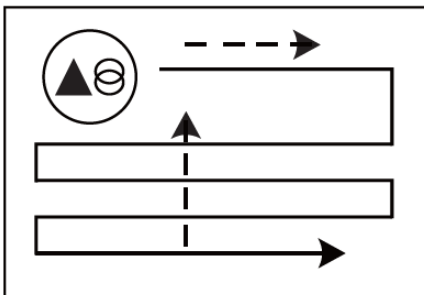

Climb to the top and then automatic clean

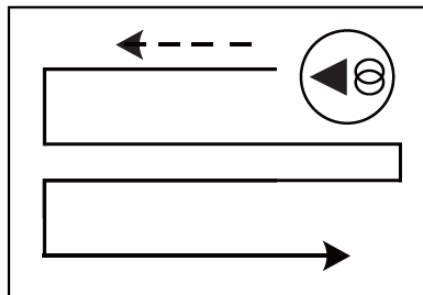

Auto clean from right to left

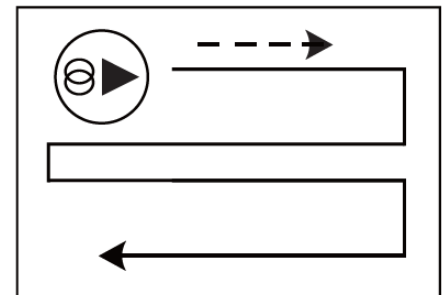

Auto clean from left to right





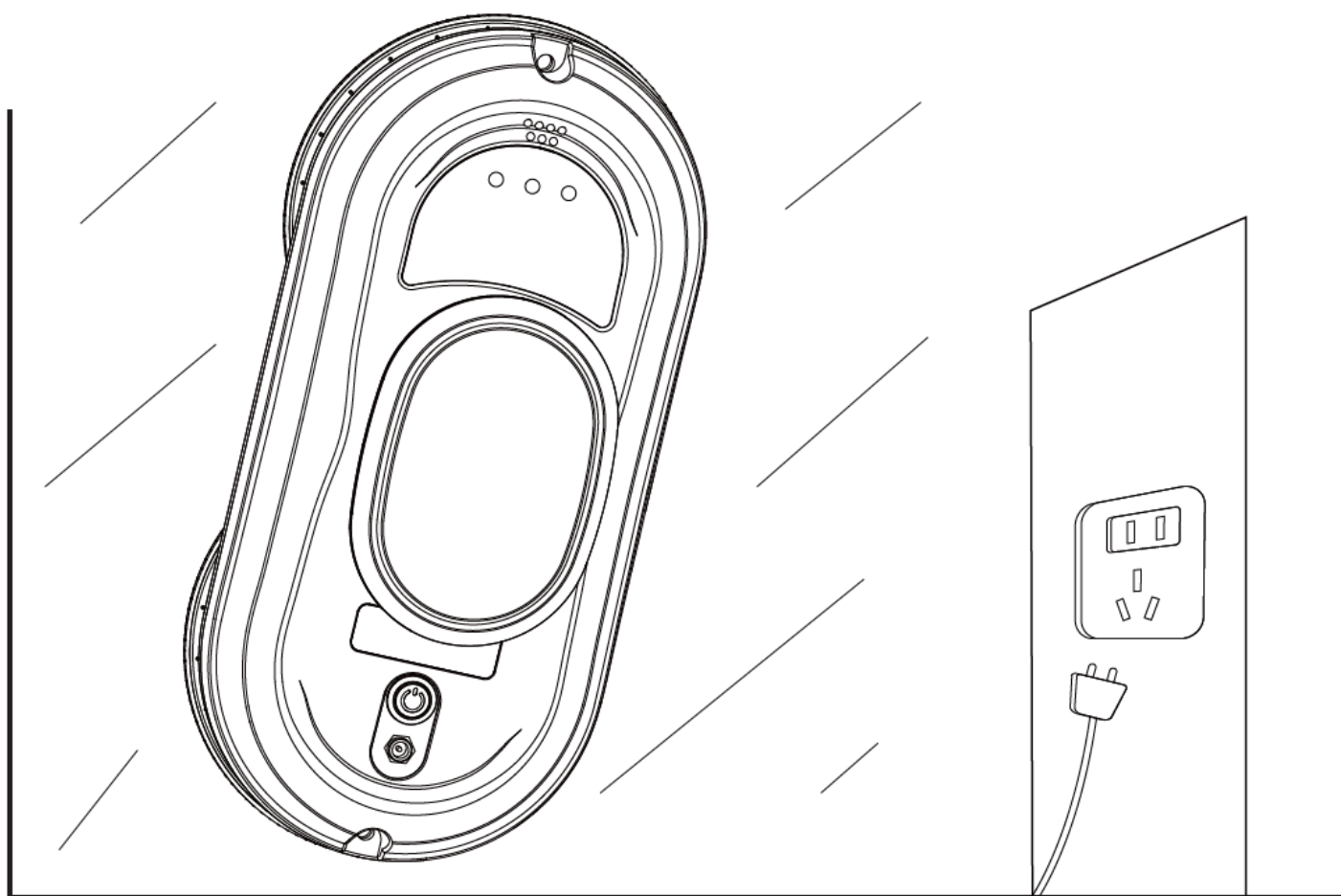



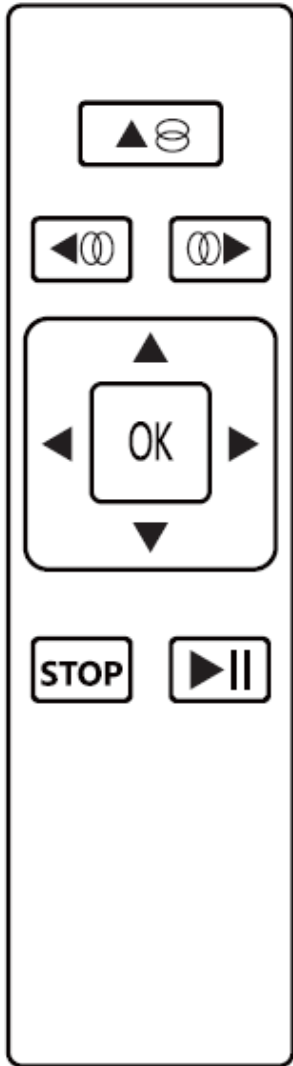

Power failure protection (backup battery)

- A. In case of power failure, the device will start the built-in backup battery power, which can last for 40 minutes (when the battery is fully charged).
- B. In the event of a power failure, the machine will stay in place and will not move forward, and will emit a warning sound. The red/blue lights will flash alternately. Return to the machine as soon as possible to avoid falling from the glass due to the power failure.
- C. Use the safety rope to gently pull the device back. When pulling the safety rope, keep it as close to the glass as possible to avoid falling.











The remote control

- A. Do not charge the remote control battery. Do not disassemble the battery. Do not put the battery in fire, there is a possibility of detonation.
- B. Please use AAA/RL batteries of the same specification as required. Please do not use different types of batteries. There is a danger of burning the circuit. When the battery is installed and removed, push the remote control cover down, open the battery cover, and install. When using the battery, align the negative pole with one end of the spring first, press it down. The reverse installation of the battery is invalid. Then cover the battery cover.
- C. New and old batteries or different models, different types of batteries cannot be mixed.

 Climb to the top and then automatic clean	 Manual upward movement	
 Auto clean from right to left	 Manual downward movement	
 Auto clean from left to right	 Manual move left	
 Press STOP or OK to stop the machine	 Manually move to the right	
 Press OK or STOP to stop the machine	 Start/Pause	

Troubleshooting

1. When the cleaning cloth is used for the first time (especially in the dirty environment of the outer window glass), the machine may run slowly or even fail:
 - a. When unpacking the machine, clean and dry the supplied cleaning cloth before use.
 - b. Spray a little water or glass water evenly on the cleaning cloth or the surface of the glass to be wiped.
 - c. After the cleaning cloth is dampened and wrung out, put it into the cleaning ring of the machine for use.
2. The machine will test itself at the beginning of operation. If it cannot run smoothly and there is a warning sound, it means that the friction is too large or too small:
 - a. Check whether the cleaning cloth is too dirty.
 - b. The efficient of friction of glass stickers and fog stickers is relatively low, so they are not suitable for use.

- c. When the glass is very clean, it will be too slippery.
 - d. When the humidity is too low (air conditioning room), the glass will be too slippery after wiping for many times.
3. When pressing the up automatic cleaning button , the machine can't detect the upper edge of the window due to the sliding of the upper edge of the window:
 - a. Please press the  key to switch to  or  auto clean mode.
 4. The machine cannot wipe the upper left side of the glass:
 - a. You can use the remote control manual window cleaning mode to wipe the part that has not been wiped (sometimes the glass or cleaning cloth is slippery, the width of the wiped glass is larger, and the top line slides a little, resulting in the upper left position cannot be wiped).
 5. The machine can't clean the windows completely, but finish the cleaning work ahead of time
 - a. You can press  or  auto window mode to continue the unfinished part.
 6. Possible reasons for slipping and not climbing:
 - a. The friction is too small. The friction coefficient of stickers, thermal insulation stickers or fog stickers is relatively low.
 - b. The cleaning cloth is too wet. When the glass is very clean, it will be too slippery.
 - c. When the humidity is too low (air conditioning room), the glass will be too slippery after wiping for many times.
 - d. When starting the machine (press  or  or ), please place the machine at a distance from the window frame to avoid wrong judgment.
 7. After cleaning, round wheel marks remain on the glass surface:
 - a. The cleaning cloth is too dirty. Please replace it with a clean cloth and wipe it again.
 8. The machine doesn't run smoothly. Possible reasons:
 - a. The cleaning cloth is too dirty. Please replace it.
 - b. There are different areas on the glass surface (glass area, sticker area, thermal insulation sticker area or fog sticker area). Please use it in a single area.
 - c. If the screw of the cleaning wheel is loose, please lock it (do not lock it too tightly, otherwise it may affect the glass glue thickness at the bottom of the window frame or the performance of the beveled window frame).
 9. How to deal with the warning sound and red light flashing when the machine stops operation due to power failure:
 - a. Gently pull the safety rope back to the machine. When pulling the safety rope, it should be close to the parallel glass as far as possible to avoid falling.
 - b. Turn off the machine power switch.
 - c. Check the wire for poor contact or broken wire.
 10. The machine stops when encountering unknown obstacles, the red light flashes and there is no warning sound. How to deal with it:
 - a. Let the machine back to safe position via remote control. Or gently pull the safety rope back to the machine. When pulling the safety rope, it should be close to the parallel glass as far as possible to avoid falling.
 - b. Remove the obstacles on the window.
 - c. Check if there is the reason causing air leak.
 11. There are arc marks on the polished glass when the light is shining at night:

- a. For the first time, please turn off the water spraying function and use a clean cloth to remove the sand. For the second wipe, clean and replace the clean cloth. Turn on the water spraying function, or keep the upper cleaning wheel clean and dry. Spray a little detergent or alcohol on the lower cleaning wheel (1 or 2 spray), which cannot be completely wet, and eliminate the arc trace. All wet cleaning cloth will affect the operation.
12. The machine has cleaned all the windows, but it can't stop automatically:
- a. Please press the key to stop the operation.

Information about used electrical and electronic equipment

The main goal of European and national law regulations is to reduce the amount of waste produced from used electrical and electronic equipment, to ensure an appropriate level of collection, recovery and recycling of used equipment, and to increase public awareness of its harmfulness to the environment, at each stage of use of electrical and electronic equipment. Therefore, it should be pointed out that households play a key role in contributing to reuse and recovery, including recycling of used equipment. The user of electrical and electronic equipment – intended for households – is obliged to return it to authorized collector after its use. However, it should be remembered that products classified as electrical or electronic equipment should be disposed of at authorized collection points.