

NN PIANINO KASIA

Instrukcja obsługi / User Manual



NO.1504A



NO.1504D









NO.1504B/NO.1504C

The specification is suitable for
Item #1504A , 1504B , 1504C,
1504D

Spis treści

Bezpieczeństwo użytkowania	2
Konserwacja	2
Montaż pianina	3
Instalacja baterii	4
Budowa	4
Funkcje	5
Użytkowanie	5
Informacja o zużytych sprzęcie elektrycznym i elektronicznym	7

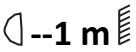
Bezpieczeństwo użytkowania

	Przed użyciem prosimy o szczegółowe zapoznanie się z instrukcją obsługi. Prosimy również o zachowanie jej na przyszłość. Instrukcja zawiera zasady bezpiecznego korzystania z urządzenia.
	<p>UWAGA! URZĄDZENIA NIE WOLNO WYRZUCAĆ DO ODPADÓW DOMOWYCH.</p> <p>To oznaczenie oznacza, że produkt nie może być wyrzucany razem z odpadami domowymi w całej UE. W celu zapobiegnięcia potencjalnym szkodom dla środowiska lub zdrowia, zużyty produkt należy poddać recyklingowi. Zgodnie z obowiązującym prawem, nie nadający się do użycia sprzęt elektryczny i elektroniczny należy zbierać osobno, w specjalnie do tego celu wyznaczonych punktach zbierania zużytego sprzętu, celem ich przetworzenia i ponownego wykorzystania na podstawie obowiązujących norm ochrony środowiska.</p>
	Produkt opisany w tej instrukcji jest zgodny z dyrektywami europejskimi, dlatego jest oznaczony znakiem CE.
	Przed użyciem upewnij się, że obudowa nie jest uszkodzona.
	Zapewnij minimum 1 m dystansu pomiędzy urządzeniem a materiałami łatwopalnymi.
	Urządzenie do użytku zewnętrznego i wewnętrznego, nie narażać na długotrwałe działanie wilgoci. Nie należy narażać produktu na bezpośrednie działanie słońca lub innych urządzeń oświetleniowych.

Konserwacja

1. Szkody spowodowane użytkowaniem niezgodnym z przeznaczeniem lub próbą samodzielnej naprawy nie podlegają gwarancji. Wewnątrz opakowania nie ma żadnych części serwisowych, naprawy mogą być wykonywane wyłącznie przez autoryzowany punkt serwisowy.
2. Regularne czyszczenie umożliwia długotrwałe użytkowanie.

Montaż pianina

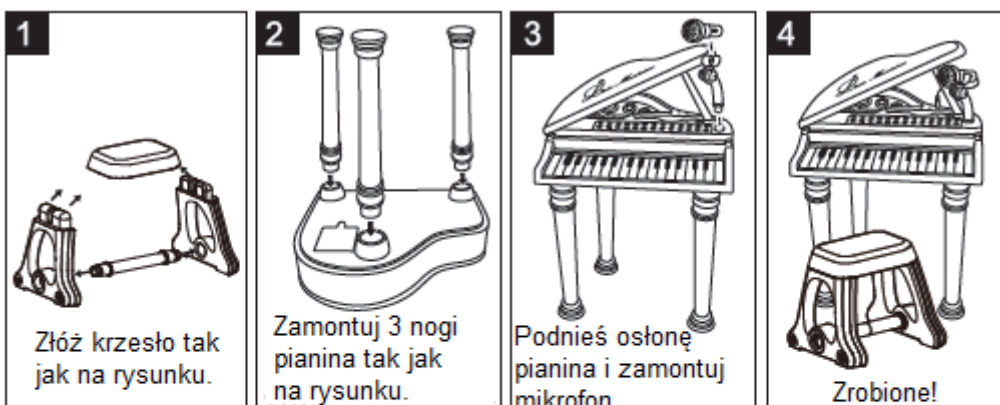

1504B/1504C



1504D

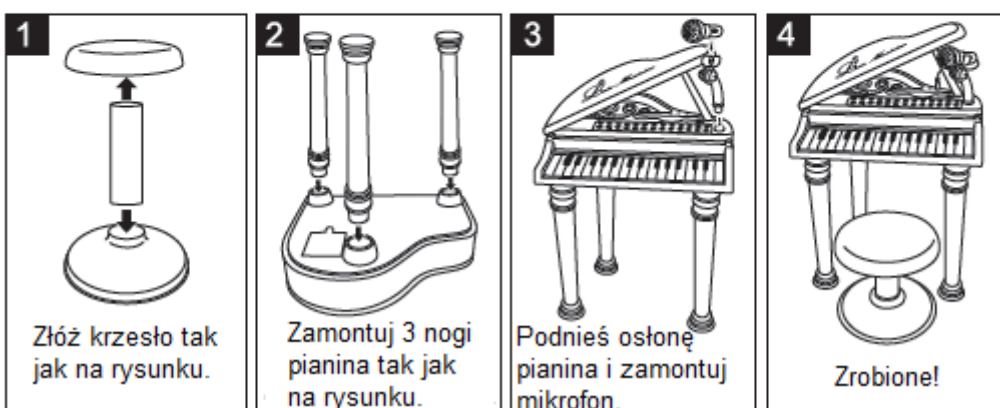

Instalacja baterii

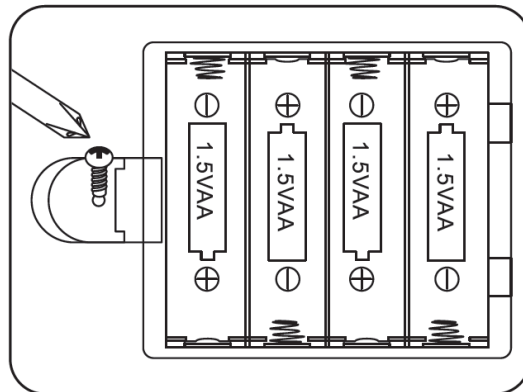

Zabawka zasilana jest czterema bateriami AA 1,5 V. Otwórz pokrywę baterii znajdującą się pod spodem pianina i włóż do niej cztery baterie. Następnie przykryj i przykręć śrubę. Uwaga: Podczas wkładania akumulatorów nie umieszczaj anody i katody w niewłaściwym miejscu!

Budowa pianina

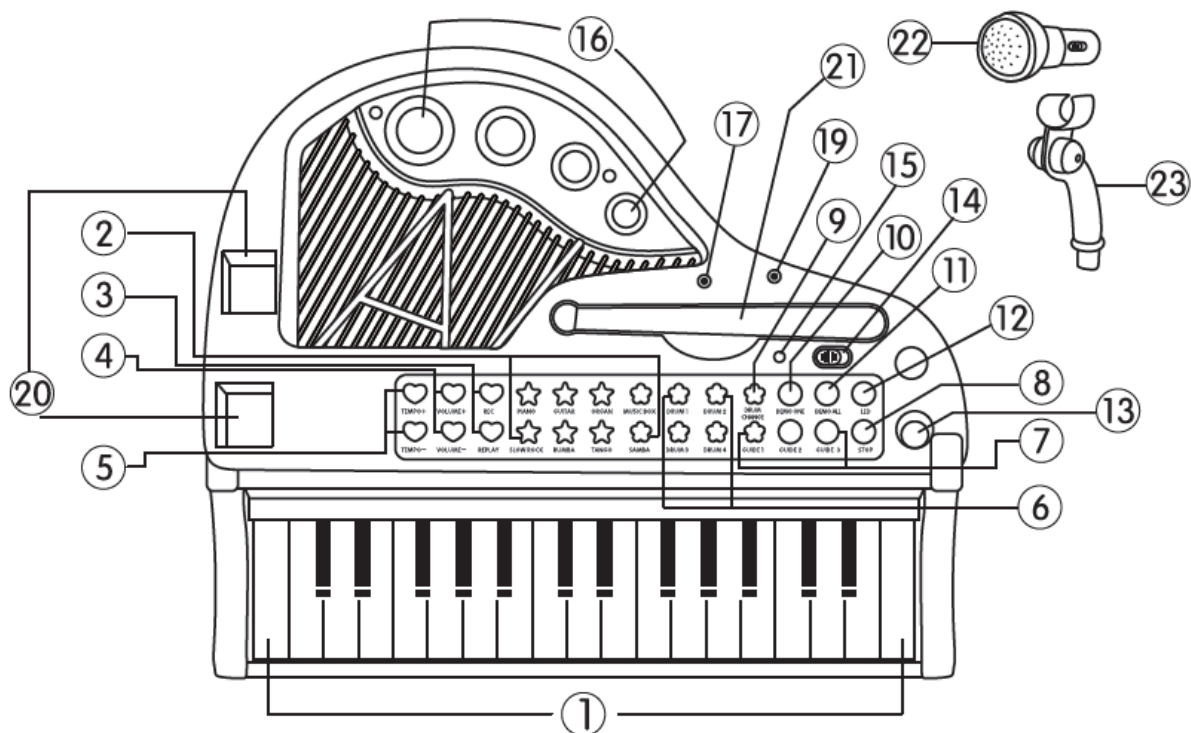

1. 31 klawiszy
2. Pianino, Gitara, Organy, Pozytywka, Powolny rock, Rumba, Tango, Samba
3. Nagrywanie, odtwarzanie
4. Głośność+, głośność-
5. Tempo+, tempo-
6. Perkusja1, Perkusja2, Perkusja3, Perkusja4
7. Przewodnik 1, Przewodnik 2, Przewodnik 3

8. Zatrzymaj
9. Zmiana perkusji
10. Demo 1
11. Wszystkie dema
12. LED
13. Gniazdo na mikrofon
14. Włącz/wyłącz
15. Kontrolka zasilania
16. 4 światła
17. Gniazdo na MP3
19. Mikrofon
20. Miejsce na osłonę pianina
21. Schowek na osłonę pianina
22. Mikrofon
23. Statyw mikrofonowy

Funkcje

1. 31 klawiszy
2. 8 instrumentów perkusyjnych
3. 3 modele nauczania
4. 4 instrumenty muzyczne
5. 4 style akompaniamentu
6. 19 podświetlanych klawiszy
7. 22 utworów demo
8. Kolorowe, rytmiczne światło
9. Opcja kontroli światła
10. Opcja odtwarzania
11. Opcja nagrywania
12. Karaoke
13. Zewnętrzne MP3 lub telefon komórkowy
14. Tryb oszczędzania baterii po 2 minutach nieużywania
15. Wyposażone w mikrofon

Użytkowanie

31 czarno-białych klawiszy: każdy biały klawisz z podświetleniem LED.

8 instrumentów perkusyjnych: Istnieją cztery przyciski perkusyjne, a każdy z nich odpowiada jednemu dźwiękowi. Można je przekształcić za pomocą przycisku „DRUM CHANGE”. Pozostałe cztery instrumenty perkusyjne mają osiem efektów dźwiękowych, w tym talerz, wysokie tony, werbel i bęben basowy, które można również przekształcić w bęben kotłowy, skrobak, dzwonek ręczny i bęben elektroniczny.

3 tryby nauczania:

Przycisk „GUIDE 1”: Naciśnij dowolny klawisz, aby odtworzyć melodię.

Przycisk „GUIDE 2”: Naucz się grać utwory demonstracyjne, podążając za podświetlanymi klawiszami.

Przycisk „GUIDE 3”: Zagraj utwór zgodnie ze wskazówkami świateł. Wtedy pozostanie tylko akompaniament. Poćwicz grę na pianinie zgodnie z melodią demonstracyjną, a jeśli zagrasz niepoprawnie, pojawi się efekt przypominający, że będziesz mógł zagrać jeszcze raz. Jeśli klawisze demonstracyjne świecą płynnie, oznacza to, że możesz nauczyć się grać inny utwór.

4 instrumenty muzyczne: Istnieją cztery instrumenty zmieniające brzmienie klawiszy, którymi są „PIANO”, „GUITAR”, „ORGAN”, „MUSIC BOX”. Naciśnij przycisk instrumentu, aby zmienić brzmienie klawiszy na takie, jakie lubisz.

4 style akompaniamentu: Do zmiany stylów akompaniamentu służą cztery przyciski: „SLOW ROCK”, „RUMBA”, „TANGO”, „SAMBA”.

22 utwory demonstracyjne: Naciśnij przycisk „DEMO ALL”, aby odtworzyć wszystkie utwory demonstracyjne i nauczyć się grać na skalach za pomocą podświetlanych klawiszy. Odtwarzanie zatrzyma się, gdy wszystkie utwory zostaną odtworzone. Możesz także nacisnąć „DEMO ONE”, aby wybrać inny utwór.

Światło rytmiczne: Podczas odtwarzania utworów cztery światła rytmiczne będą świecić w rytm melodii, co dodaje muzyce dynamicznego efektu.

Sterowanie oświetleniem (LED): W zależności od potrzeb otoczenia możesz nacisnąć ten przycisk, aby włączyć lub wyłączyć podświetlenie klawiszy lub światła rytmiczne.

Zatrzymaj: Naciśnij ten przycisk, aby zatrzymać wszystkie funkcje.

Odtwarzanie pojedynczego utworu: Naciśnij „DEMO ONE”, aby odtworzyć jeden utwór i naciśnij ten przycisk ponownie, aby odtworzyć inny. Kiedy piosenka się skończy, muzyka również ucichnie. W trakcie odtwarzania zaświeci się kilka podświetleń klawiszy, które pomogą Ci nauczyć się grać utwory. Kontrola szybkości (TEMPO+, TEMPO-): Dostępnych jest 16 utworów o precyzyjnie dostrojonej szybkości taktu akompaniamentu.

Nagrywanie: Naciśnij przycisk „REC”. W tej chwili możesz odtwarzać dowolną piosenkę i nagrać maksymalnie 40 nut.

Odtwórz: Naciśnij przycisk „REPLAY”, aby odtworzyć nagraną muzykę. Ta funkcja działa tylko po nagraniu.

Volume+, Volume-: Służy do regulacji głośności fortepianu.

Wł.: Włączenie.

Tryb oszczędzania energii: Jeśli nie naciśniesz żadnego przycisku przez ponad dwie minuty, urządzenie automatycznie przejdzie w tryb oszczędzania energii. I zagra melodię jako sygnał zachęty.

Wył.: wyłączenie.

Informacja o zużytych sprzęcie elektrycznym i elektronicznym

Głównym celem regulacji europejskich oraz krajowych jest ograniczenie ilości odpadów powstałych ze zużytego sprzętu elektrycznego i elektronicznego, zapewnienie odpowiedniego poziomu jego zbierania, odzysku i recyklingu oraz zwiększenie świadomości społecznej o jego szkodliwości dla środowiska naturalnego, na każdym etapie użytkowania sprzętu elektrycznego i elektronicznego. W związku







z powyższym należy wskazać, iż gospodarstwa domowe spełniają kluczową rolę w przyczynianiu się do ponownego użycia i odzysku, w tym recyklingu zużytego sprzętu. Użytkownik sprzętu przeznaczonego dla gospodarstw domowych jest zobowiązany po jego zużyciu do oddania zbierającemu zużyty sprzęt elektryczny i elektroniczny. Należy jednak pamiętać, aby produkty należące do grupy sprzętu elektrycznego lub elektronicznego utylizowane były w uprawnionych do tego punktach zbiórki.

ENGLISH

Table of contents

Safety rules.....	9
Maintenance	9
Piano installation.....	10
Battery installation.....	11
Construction of the piano	11
Functions	12
Usage	12
Information about used electrical and electronic equipment	14

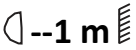
Safety rules

	Please read the user manual in detail before use. Please also keep it for future reference. The manual contains rules for the safe use of the device.
	WARNING! THE DEVICE MUST NOT BE DISPOSED OF WITH HOUSEHOLD WASTE. This symbol indicates that this product must not be disposed of with household waste, according to the EU and your national law. In order to prevent potential damage to the environment or health, the used product must be recycled. In accordance with current legislation, unusable electrical and electronic devices must be collected separately at the designated facilities for recycling, acting on the basis of applicable environmental standards.
	The product described in this manual comply with European directives and it is therefore CE marked.
	Before use, make sure the housing is not damaged.
 --1 m	Ensure a minimum distance of 1 m between the device and flammable materials.
	The device for outdoor and indoor use, do not expose to prolonged moisture. Do not expose the product to direct sunlight or other lighting devices.

Maintenance

1. Damage caused by improper use or attempted repair is not covered by the warranty. There are no service parts inside the packaging, repairs may only be carried out by authorized service center.
2. Regular cleaning allows of long term use.

Piano installation

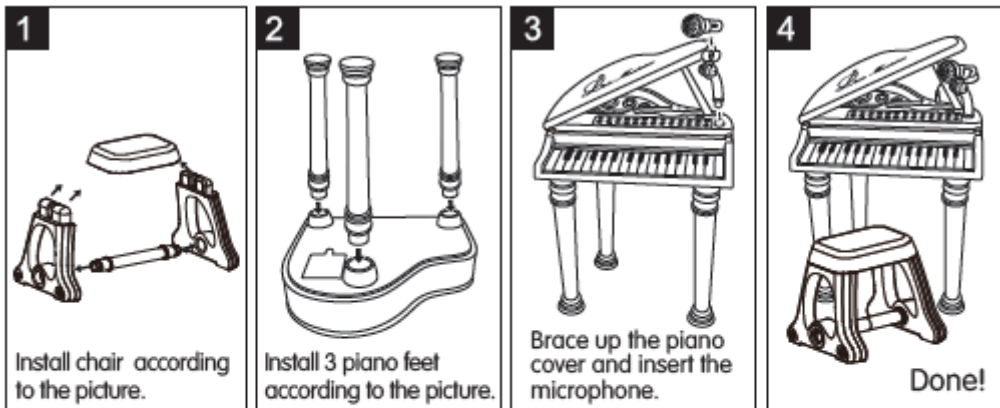

1504B/1504C Installation Instruction :

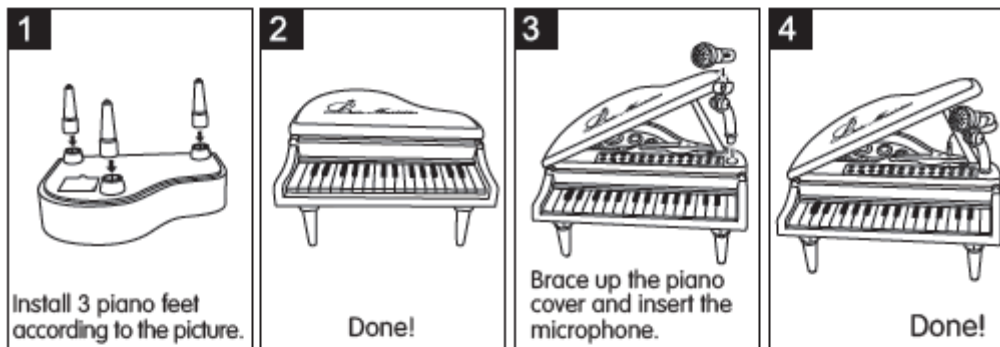

1504D Installation Instruction :

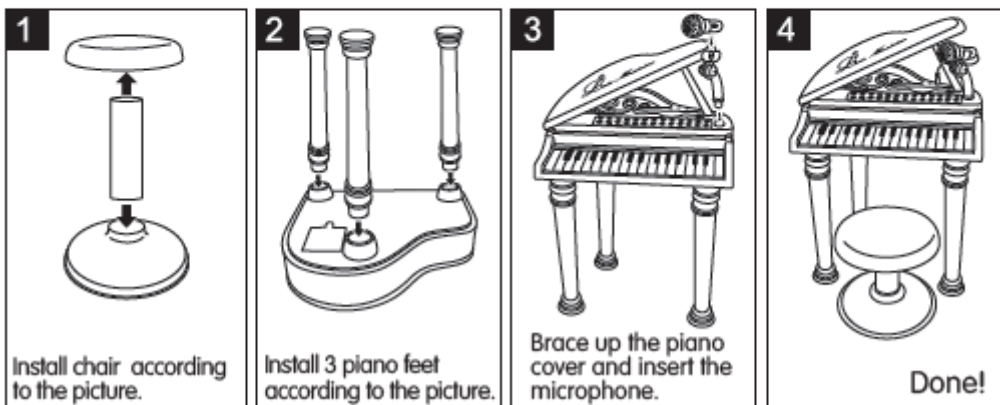

Battery installation

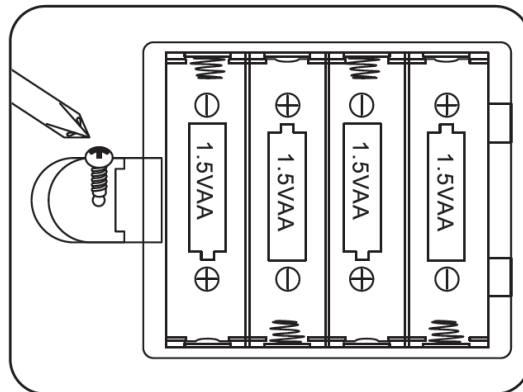

This toy is powered by four 1.5V AA batteries. Open the battery cover under the piano bottom and put the four batteries in it. Then cover it and screw on screw.

Attention: Do not place the anode and cathode wrongly when put in the batteries!

Construction of the piano

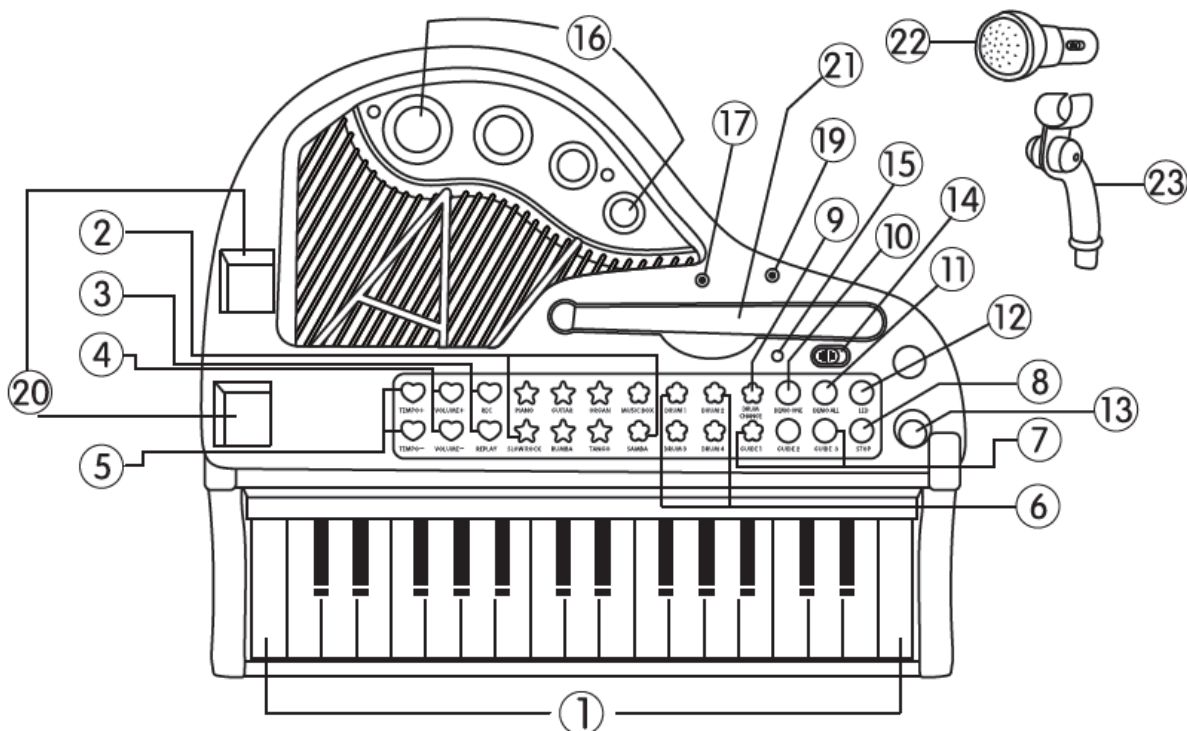

1. 31 keys
2. Piano, Guitar, Organ, Music Box, Slow Rock, Rumba, Tango, Samba
3. Record, play
4. Volume+, volume-
5. Tempo+, tempo-
6. Drum1, Drum2, Drum3, Drum4
7. Guide 1, Guide 2, Guide 3

8. Stop
9. Drum change
10. Demo one
11. Demo all
12. LED
13. Socket for microphone
14. On/off
15. Power light
16. 4 lights
17. Socket for MP3
19. MIC
20. Socket for piano cover
21. Piano cover bar
22. Microphone
23. Microphone stand

Functions

1. 31 keys
2. 8 percussion instruments
3. 3 teaching modes
4. 4 musical instruments
5. 4 accompaniment styles
6. 19 key lights
7. 22 demo songs
8. Colorful rhythm light
9. Light control function
10. Play function
11. Record function
12. Karaoke
13. External MP3 and mobile phone
14. Power saving mode after 2 minutes
15. Equipped with microphone

Usage

31 black and white keys: every white key with LED light.

8 percussion instruments: There are four drum buttons, and each one corresponds to one sound. You can transform them through "DRUM CHANGE" button. The other four percussion instruments have eight sound effects, including cymbal, high notes, snare drum and buss drum, which can also be transformed into kettle drum, scraper, hand bell and electronic drum.

3 teaching modes:

Button "GUIDE 1": Knock any key to play the melody.

Button "GUIDE 2": Learn to play the demonstration songs by following the lighted keys.

Button "GUIDE 3": Play a song by following the guidance of lights. Then only accompaniment will be left. Practice playing the piano according to the demo melody, and if you play it incorrectly, there will be a cue effect to remind you and you can play it again. If the demo keys are with fluent lights, that means you can learn to play another song.

4 musical instruments: There are four instruments for changing the voice of the keys, which are "PIANO", "GUITAR", "ORGAN", "MUSIC BOX". Press the instrument button to change the key voice into what you like.

4 accompaniment styles: These four buttons are meant for changing the accompaniment styles, which are "SLOW ROCK", "RUMBA", "TANGO", "SAMBA".

22 demo songs: Press the button "DEMO ALL" to play all the demo songs, and learn to play the scales with the help of key lights. The songs will stop when all are played. Also you can press "DEMO ONE" to choose another song.

Rhythm light: When playing songs, the four rhythm lights will shine with the rhythm of melody, which adds dynamic effect to the music.

Light control (LED): According to the need of the environment, you can press this button to turn on or turn off the key lights or rhythm lights.

Stop: Under any circumstances, press this button to stop all.

Play single song: Press "DEMO ONE" to play one song and press this button again to play another one. When the song is finished, the music will stop, too. During the process of playing, there will be some key lights to help you learn to play the songs.

Speed control (TEMPO+, TEMPO-): There are 16 beat speed pieces of fine tune accompaniment songs.

Record: Press "REC" button. At this time, you can play whichever song you like and it will record 40 music notes at most.

Play: Press "REPLAY" button to play the record music, and this function only works after recording.
Volume+, volume-: Used for adjusting the volume of piano.

On: Power on.

Power saving mode: If you do not press any button for more than two minutes, it will enter power saving mode automatically. And it will play a melody as prompt tone.

Off: Power off.

Information about used electrical and electronic equipment

The main goal of European and national law regulations is to reduce the amount of waste produced from used electrical and electronic equipment, to ensure an appropriate level of collection, recovery and recycling of used equipment, and to increase public awareness of its harmfulness to the environment, at each stage of use of electrical and electronic equipment. Therefore, it should be pointed out that households play a key role in contributing to reuse and recovery, including recycling of used equipment. The user of electrical and electronic equipment – intended for households – is obliged to return it to authorized collector after its use. However, it should be remembered that products classified as electrical or electronic equipment should be disposed of at authorized collection points.